

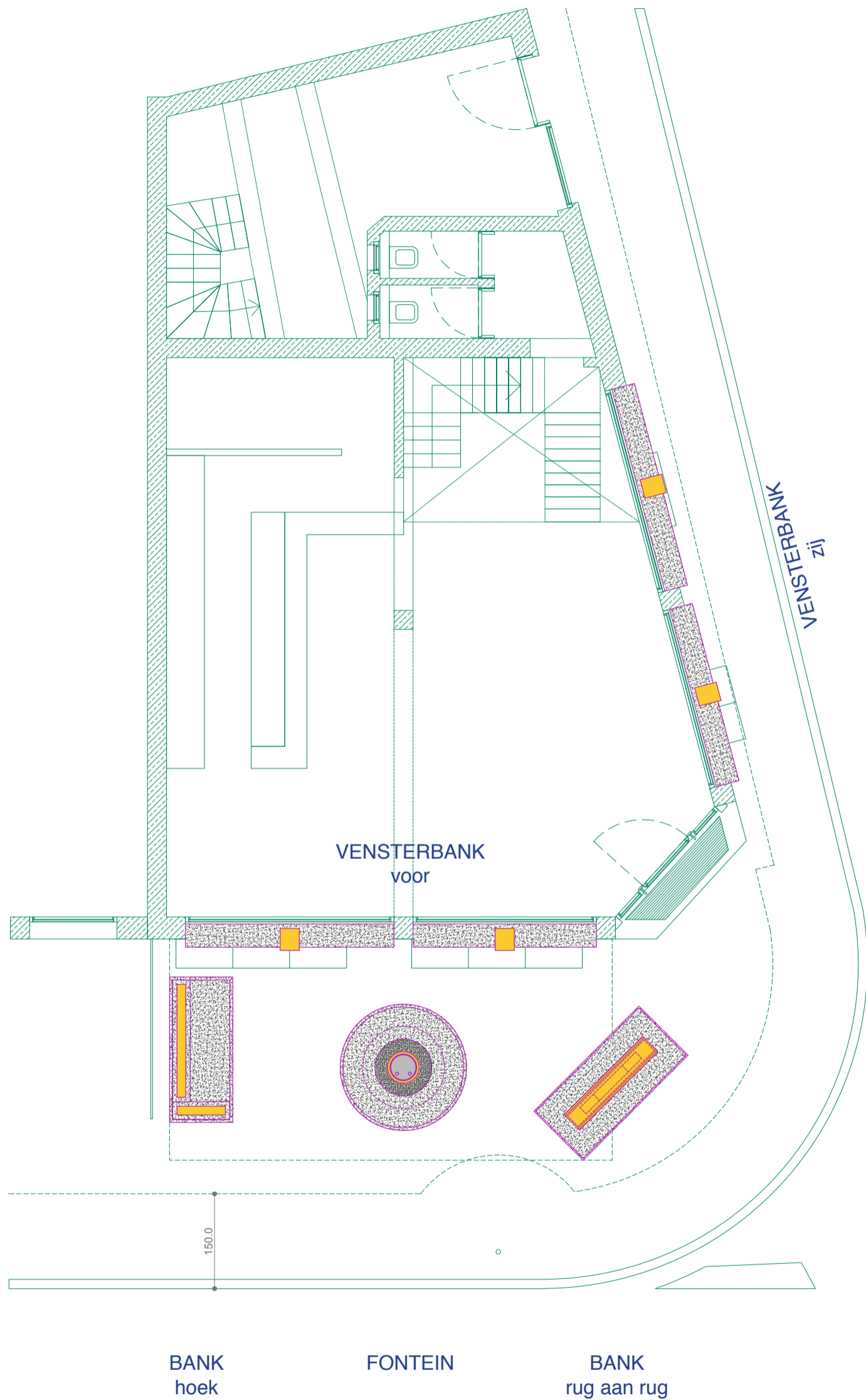

**de stad naast**

**LABATH  
202105**

UF1



DISCLAIMER  
 ONDUIDELIJKHEDEN, ONVOLLEDIGHEDEN, ONVERENIGBAARHEDEN, TEGENSTRIJDEIGHEDEN OP EN TUSSEN DE DOCUMENTEN OPGESTELD DOOR DE STUDIEBUREAU'S, DE ANDER VOORSCHRIFTEN, DE RICHTLIJNEN VAN DE FABRIKANT, DE REGELS DER KUNST DIENEN OPGEMERKT EN GEMELD AAN HET BESTUUR. ALLE DOCUMENTEN, MATEN, PASSEN EN HOEVEELHEDEN DIENEN GECONTROLEERD VOORAF EN TIJDENS DE WERKEN.

onderwerp : INRICHTEN VAN EEN TERRAS .	inhoud <b>LABATH</b> plan algemeen		plannummer ./
opdrachtgever : Labath Oude Houtlei 1 B 9000 Gent thomas.labath@telenet.be	architect : Theo De Meyer B-9000 Gent, Krommewal 73 +32 (0)472 82 37 72 - theo@thedemeyer.be	schaal 1/75 A3	datum 25/05/2021
			fase UF



DISCLAIMER

ONDUIDELIJKHEDEN, ONVOLLEDIGHEDEN, ONVERENIGBAARHEDEN, TEGENSTRIJDEIGHEDEN OP EN TUSSEN DE DOCUMENTEN OPGESTELD DOOR DE STUDIEBUREAU'S, DE ANDER VOORSCHRIFTEN, DE RICHTLIJNEN VAN DE FABRIKANT, DE REGELS DER KUNST DIENEN OPGEMERKT EN GEMELD AAN HET BESTUUR. ALLE DOCUMENTEN, MATEN, PAssEN EN HOEVEELHEDEN DIENEN GECONTROLEERD VOORAF EN TIJDENS DE WERKEN.

onderwerp : INRICHTEN VAN EEN TERRAS : :	inhoud <b>LABATH</b> <b>aanzicht algemeen</b>		plannummer ./
opdrachtgever : Labath Oude Houtlei 1 B 9000 Gent thomas.labath@telenet.be			
architect : Theo De Meyer B-9000 Gent, Krommewal 73 +32 (0)472 82 37 72 - theo@thedemeyer.be	schaal 1/75 A3	datum 25/05/2021	fase UF



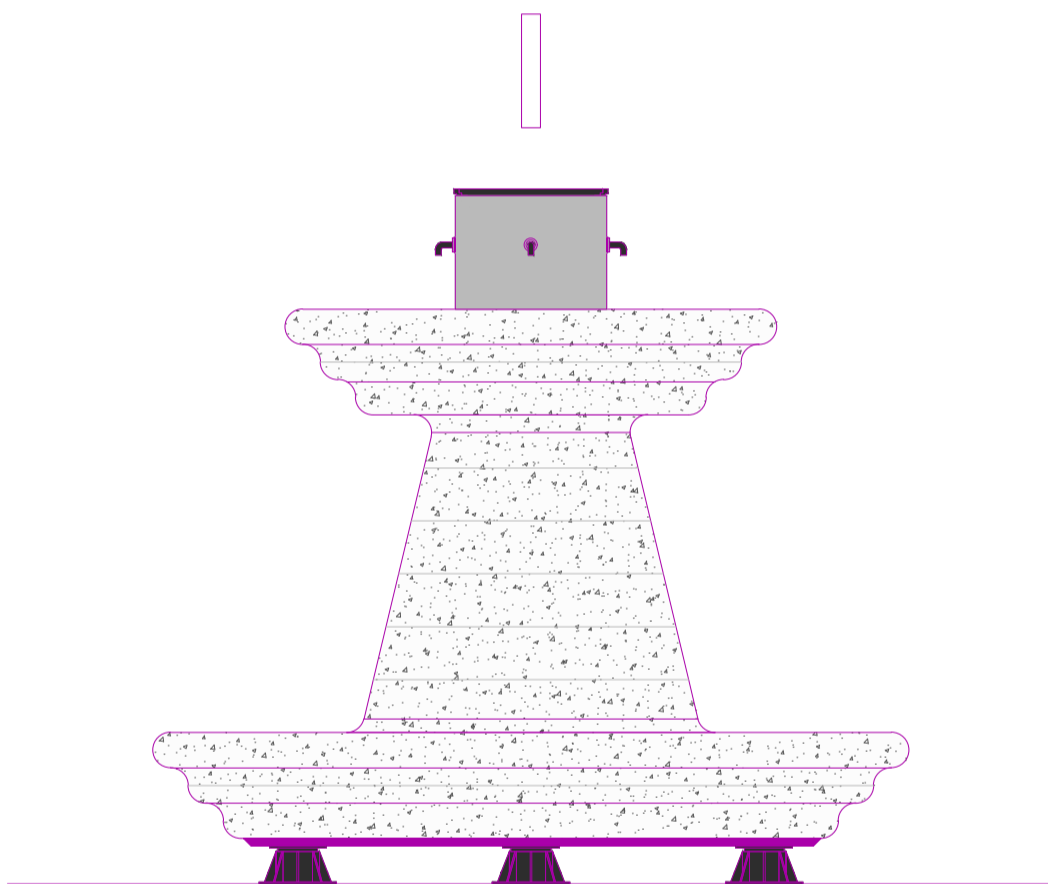



Let op centrale arm luifel.  
Laagste punt ongeveer 200 cm.

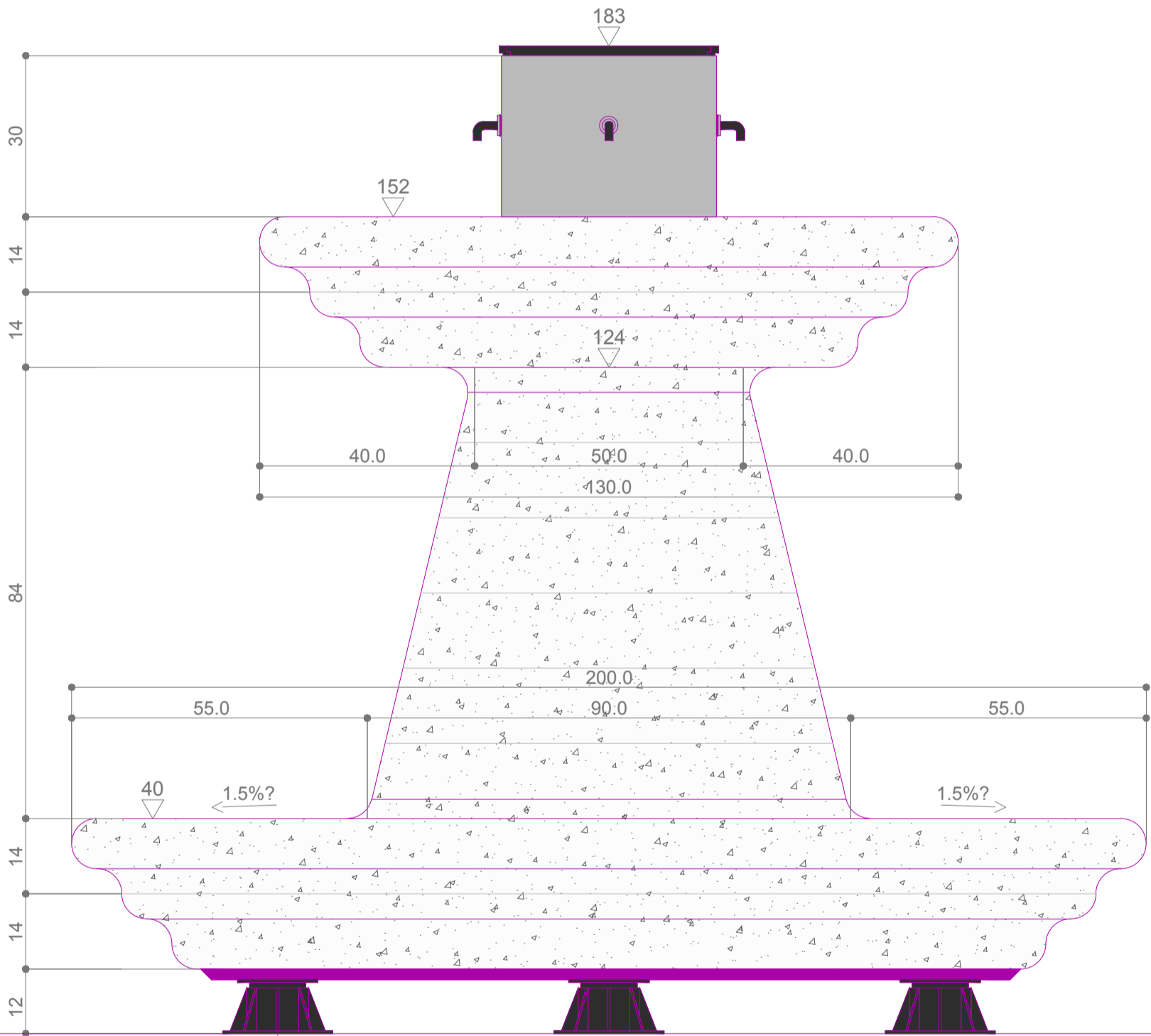

stelvoeten  
BUZON PB-3 (90-145)  
inc. hellingscorrector  
cfr. Michael Weijman  
[www.fiberplast.nl](http://www.fiberplast.nl)

#### DISCLAIMER

ONDUIDELIJKHEDEN, ONVOLLEDIGHEDEN, ONVERENIGBAARHEDEN, TEGENSTRIJDEIGHEDEN OP EN TUSSEN DE DOCUMENTEN OPGESTELD DOOR DE STUDIEBUREAU'S, DE ANDER VOORSCHRIFTEN, DE RICHTLIJNEN VAN DE FABRIKANT, DE REGELS DER KUNST DIENEN OPGEMERKT EN GEMELD AAN HET BESTUUR. ALLE DOCUMENTEN, MATEN, PASSEN EN HOEVEELHEDEN DIENEN GECONTROLEERD VOORAF EN TIJDENS DE WERKEN.

onderwerp :	INRICHTEN VAN EEN TERRAS	inhoud	FONTEIN aanzicht		plannummer	./.	
opdrachtgever :	Labath Oude Houtlei 1 B 9000 Gent thomas.labath@telenet.be						
architect :	Theo De Meyer B-9000 Gent, Krommewal 73 +32 (0)472 82 37 72 - theo@thedemeyer.be	schaal	1/10 A3	datum	25/05/2021	fase	UF



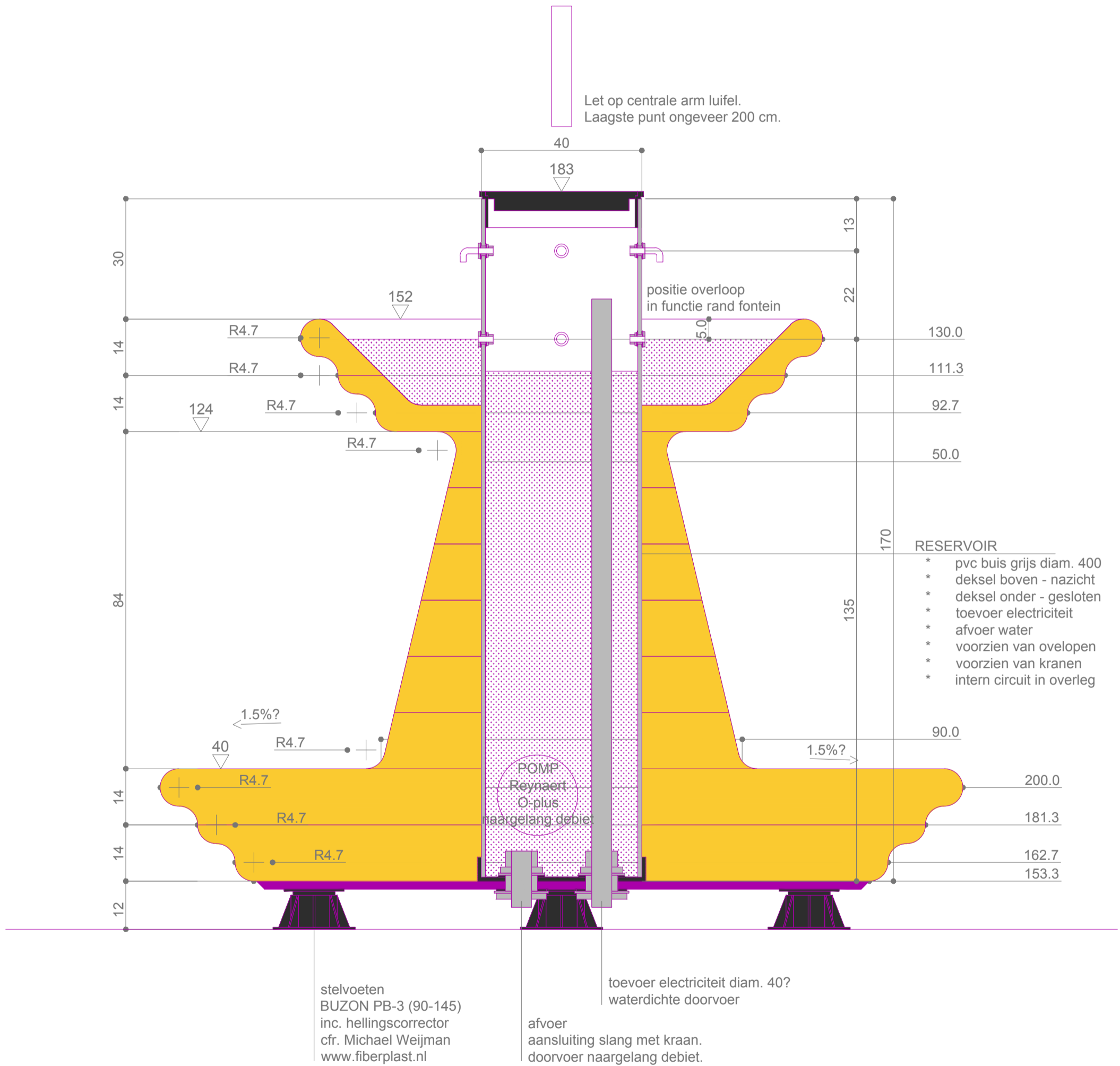

DISCLAIMER

ONDUIDELIJKHEDEN, ONVOLLEDIGHEDEN, ONVERENIGBAARHEDEN, TEGENSTRIJDIGHEDEN OP EN TUSSEN DE DOCUMENTEN OPGESTELD DOOR DE STUDIEBUREAU'S, DE ANDER VOORSCHRIFTEN, DE RICHTLIJNEN VAN DE FABRIKANT, DE REGELS DER KUNST DIENEN OPGEMERKT EN GEMELD AAN HET BESTUUR. ALLE DOCUMENTEN, MATEN, PASSEN EN HOEVEELHEDEN DIENEN GECONTROLEERD VOORAF EN TIJDENS DE WERKEN.

onderwerp :	INRICHTEN VAN EEN TERRAS	inhoud	FONTEIN		plannummer
opdrachtgever :	Labath Oude Houtlei 1 B 9000 Gent thomas.labath@telenet.be	snede 1 - variant 2		./.	
architect :	Theo De Meyer B-9000 Gent, Krommewal 73 +32 (0)472 82 37 72 - theo@thoedemeyer.be	schaal	datum	fase	
		1/10 A3	25/05/2021	UF	

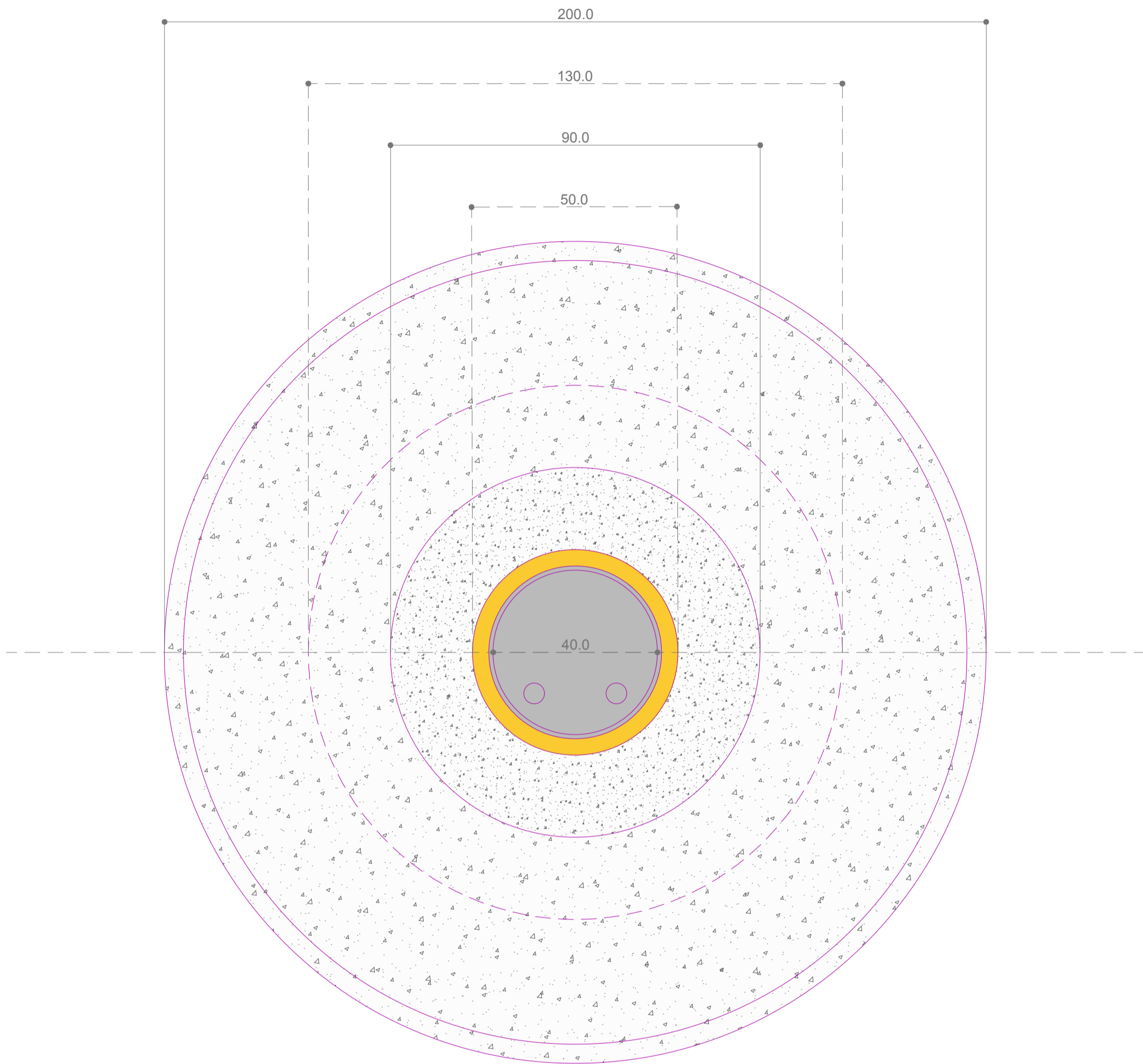

DISCLAIMER

ONDUIDELIJKHEDEN, ONVOLLEDIGHEDEN, ONVERENIGBAARHEDEN, TEGENSTRIJDEIGHEDEN OP EN TUSSEN DE DOCUMENTEN OPGESTELD DOOR DE STUDIEBUREAU'S, DE ANDER VOORSCHRIFTEN, DE RICHTLIJNEN VAN DE FABRIKANT, DE REGELS DER KUNST DIENEN OPGEMERKT EN GEMELD AAN HET BESTUUR. ALLE DOCUMENTEN, MATEN, PASSEN EN HOEVEELHEDEN DIENEN GECONTROLEERD VOORAF EN TIJDENS DE WERKEN.

onderwerp : INRICHTEN VAN EEN TERRAS .	inhoud <b>Fontein</b> diameter groot		plannummer ./
opdrachtgever : Labath Oude Houtlei 1 B 9000 Gent thomas.labath@telenet.be			
architect : Theo De Meyer B-9000 Gent, Krommewal 73 +32 (0)472 82 37 72 - theo@thedemeyer.be	schaal 1/10 A3	datum 25/05/2021	fase UF

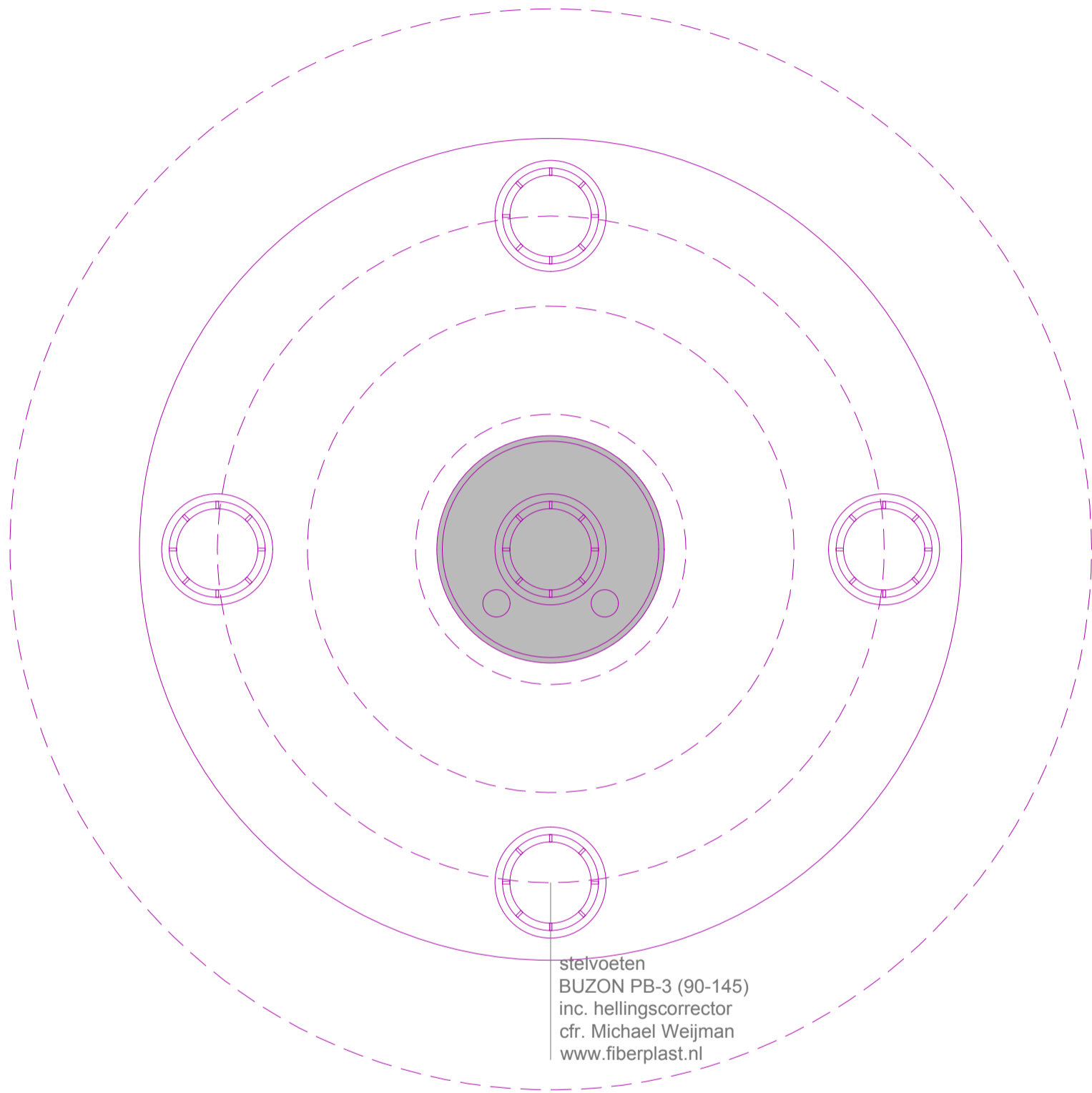

DISCLAIMER

ONDUIDELIJKHEDEN, ONVOLLEDIGHEDEN, ONVERENIGBAARHEDEN, TEGENSTRIJDEIGHEDEN OP EN TUSSEN DE DOCUMENTEN OPGESTELD DOOR DE STUDIEBUREAU'S, DE ANDER VOORSCHRIFTEN, DE RICHTLIJNEN VAN DE FABRIKANT, DE REGELS DER KUNST DIENEN OPGEMERKT EN GEMELD AAN HET BESTUUR. ALLE DOCUMENTEN, MATEN, PASSEN EN HOEVEELHEDEN DIENEN GECONTROLEERD VOORAF EN TIJDENS DE WERKEN.

onderwerp : INRICHTEN VAN EEN TERRAS : :	inhoud <b>Fontein</b> <b>stelvoeten</b>			plannummer ./
opdrachtgever : <b>Labath</b> Oude Houtlei 1 B 9000 Gent thomas.labath@telenet.be				
architect : <b>Theo De Meyer</b> B-9000 Gent, Krommewal 73 +32 (0)472 82 37 72 - theo@thoedemeyer.be		schaal 1/10 A3	datum 25/05/2021	fase UF



1

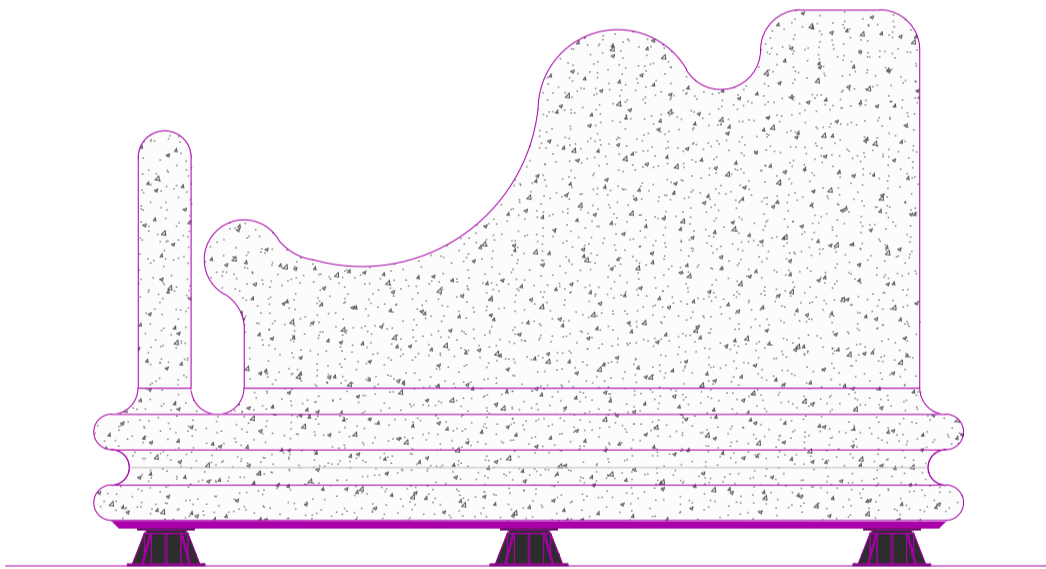

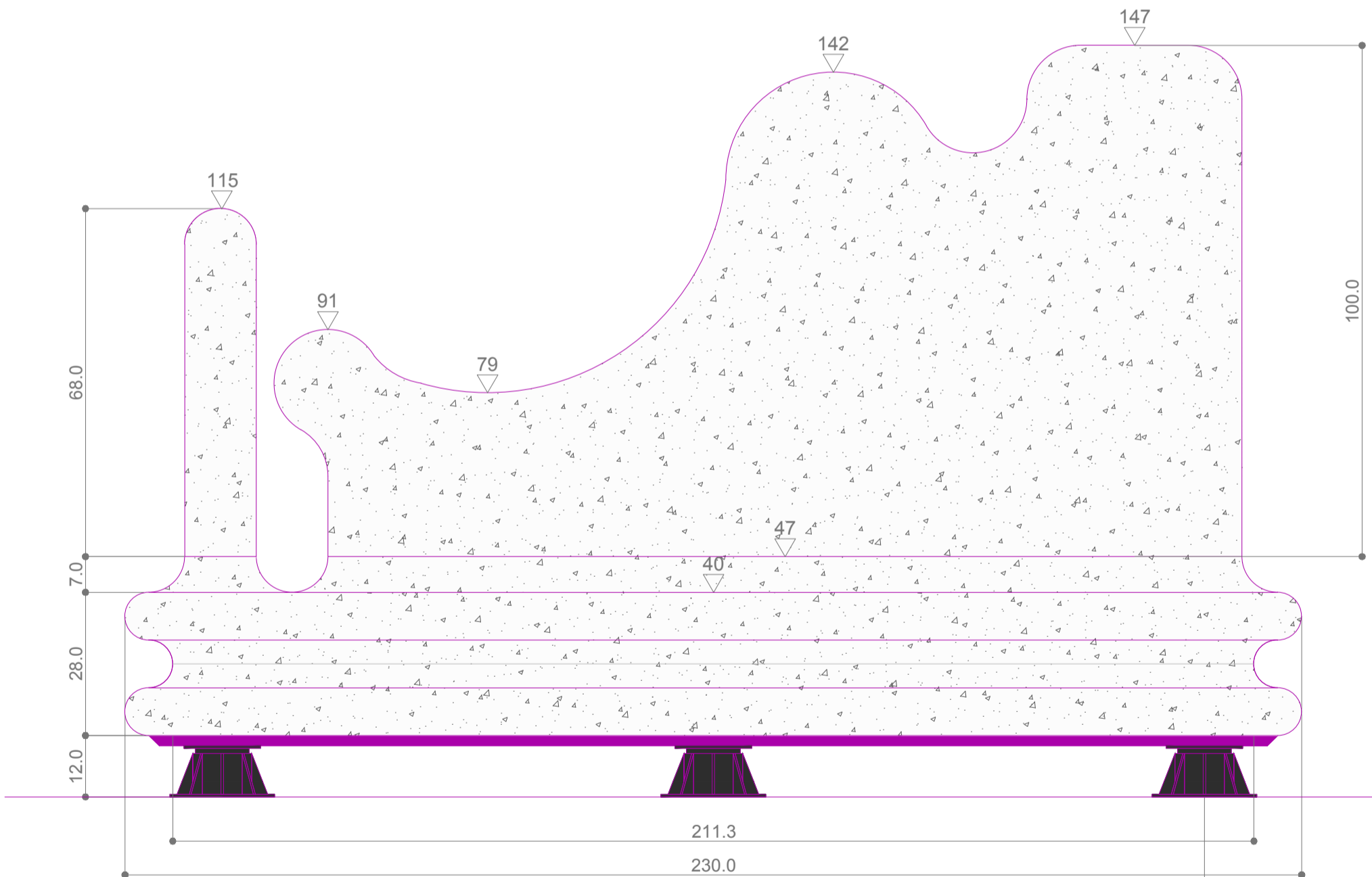
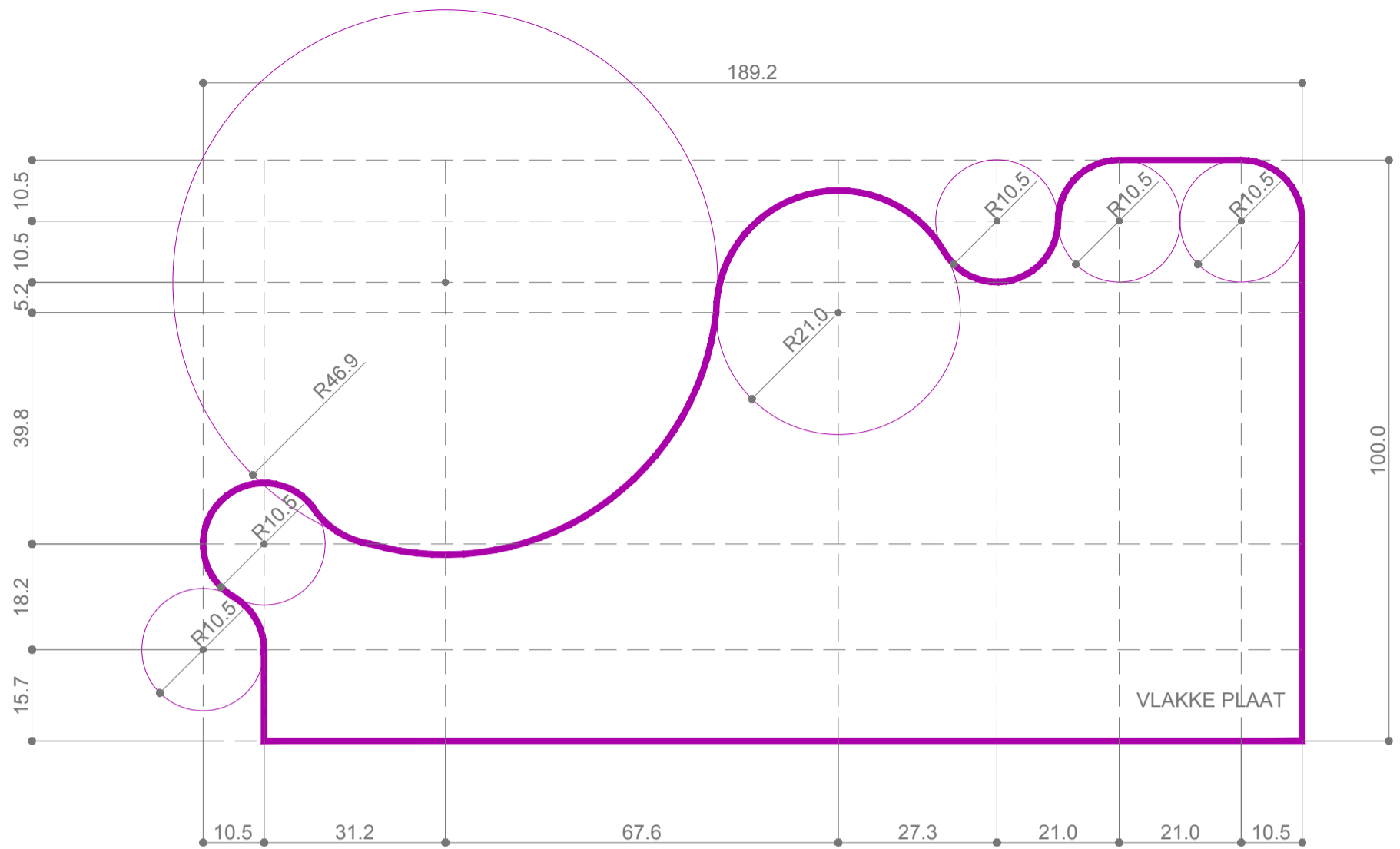

stelhoeten  
 BUZON PB-3 (90-145)  
 inc. hellingscorrector  
 cfr. Michael Weijman  
 www.fiberplast.nl

DISCLAIMER

ONDUIDELIJKHEDEN, ONVOLLEDIGHEDEN, ONVERENIGBAARHEDEN, TEGENSTRIJDEIGHEDEN OP EN TUSSEN DE DOCUMENTEN OPGESTELD DOOR DE STUDIEBUREAU'S, DE ANDER VOORSCHRIFTEN, DE RICHTLIJNEN VAN DE FABRIKANT, DE REGELS DER KUNST DIENEN OPGEMERKT EN GEMELD AAN HET BESTUUR. ALLE DOCUMENTEN, MATEN, PAssEN EN HOEVEELHEDEN DIENEN GECONTROLEERD VOORAF EN TIJDENS DE WERKEN.

onderwerp :	INRICHTEN VAN EEN TERRAS	inhoud	BANK hoek aanzicht 1		plannummer	./.	
opdrachtgever :	Labath Oude Houtlei 1 B 9000 Gent thomas.labath@telenet.be	architect :	Theo De Meyer B-9000 Gent, Krommewal 73 +32 (0)472 82 37 72 - theo@thedemeyer.be		schaal	1/10 A3	
				datum	25/05/2021	fase	UF

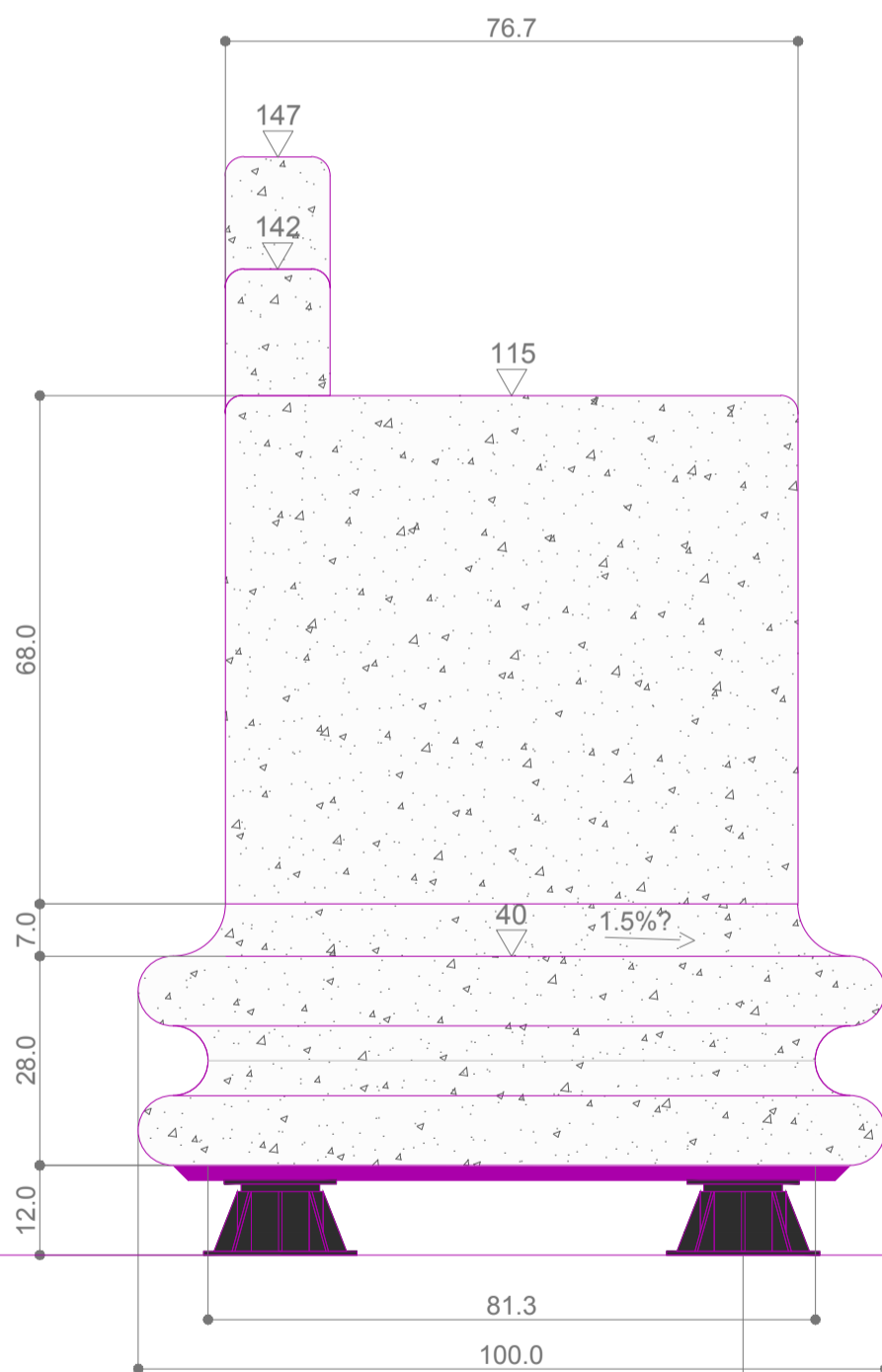

stelvoeten  
 BUZON PB-3 (90-145)  
 inc. hellingscorrector  
 cfr. Michael Weijman  
 www.fiberplast.nl

DISCLAIMER

ONDUIDELIJKHEDEN, ONVOLLEDIGHEDEN, ONVERENIGBAARHEDEN, TEGENSTRIJDEIGHEDEN OP EN TUSSEN DE DOCUMENTEN OPGESTELD DOOR DE STUDIEBUREAU'S, DE ANDER VOORSCHRIFTEN, DE RICHTLIJNEN VAN DE FABRIKANT, DE REGELS DER KUNST DIENEN OPGEMERKT EN GEMELD AAN HET BESTUUR. ALLE DOCUMENTEN, MATEN, PASSEN EN HOEVEELHEDEN DIENEN GECONTROLEERD VOORAF EN TIJDENS DE WERKEN.

onderwerp :	INRICHTEN VAN EEN TERRAS	inhoud		plannummer
opdrachtgever :	Labath Oude Houtlei 1 B 9000 Gent thomas.labath@telenet.be	BANK hoek aanzicht 2		./.
architect :	Theo De Meyer B-9000 Gent, Krommewal 73 +32 (0)472 82 37 72 - theo@thedemeyer.be	schaal	datum	fase
		1/10 A3	25/05/2021	UF

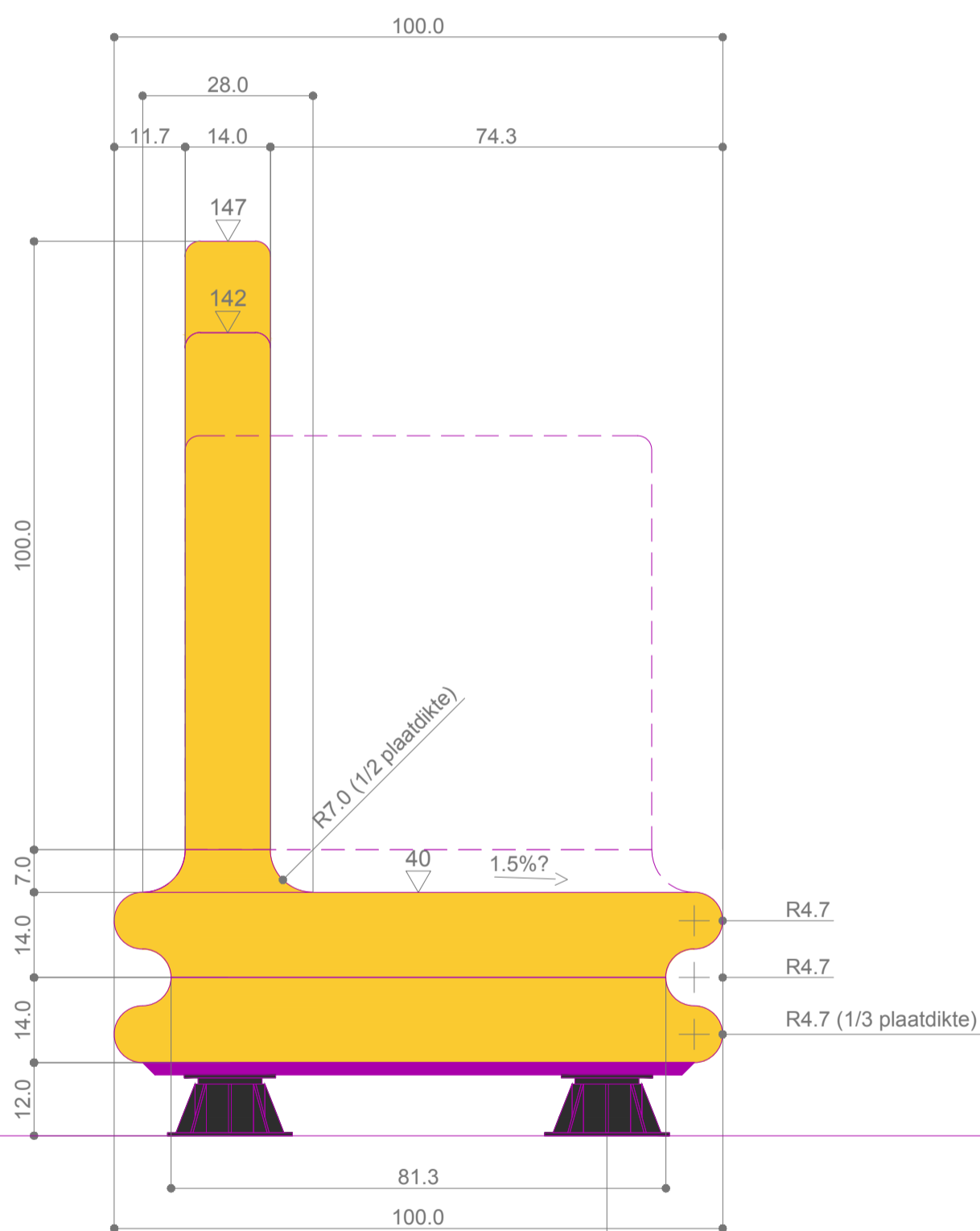

stelvoeten  
 BUZON PB-3 (90-145)  
 inc. hellingscorrector  
 cfr. Michael Weijman  
 www.fiberplast.nl

DISCLAIMER

ONDUIDELIJKHEDEN, ONVOLLEDIGHEDEN, ONVERENIGBAARHEDEN, TEGENSTRIJDEIGHEDEN OP EN TUSSEN DE DOCUMENTEN OPGESTELD DOOR DE STUDIEBUREAU'S, DE ANDER VOORSCHRIFTEN, DE RICHTLIJNEN VAN DE FABRIKANT, DE REGELS DER KUNST DIENEN OPGEMERKT EN GEMELD AAN HET BESTUUR. ALLE DOCUMENTEN, MATEN, PASSEN EN HOEVEELHEDEN DIENEN GECONTROLEERD VOORAF EN TIJDENS DE WERKEN.

onderwerp : INRICHTEN VAN EEN TERRAS :	inhoud <b>BANK hoek</b> <b>snede</b>			plannummer ./
opdrachtgever : Labath Oude Houtlei 1 B 9000 Gent thomas.labath@telenet.be				
architect : Theo De Meyer B-9000 Gent, Krommewal 73 +32 (0)472 82 37 72 - theo@thedemeyer.be	schaal 1/10 A3	datum 25/05/2021	fase UF	



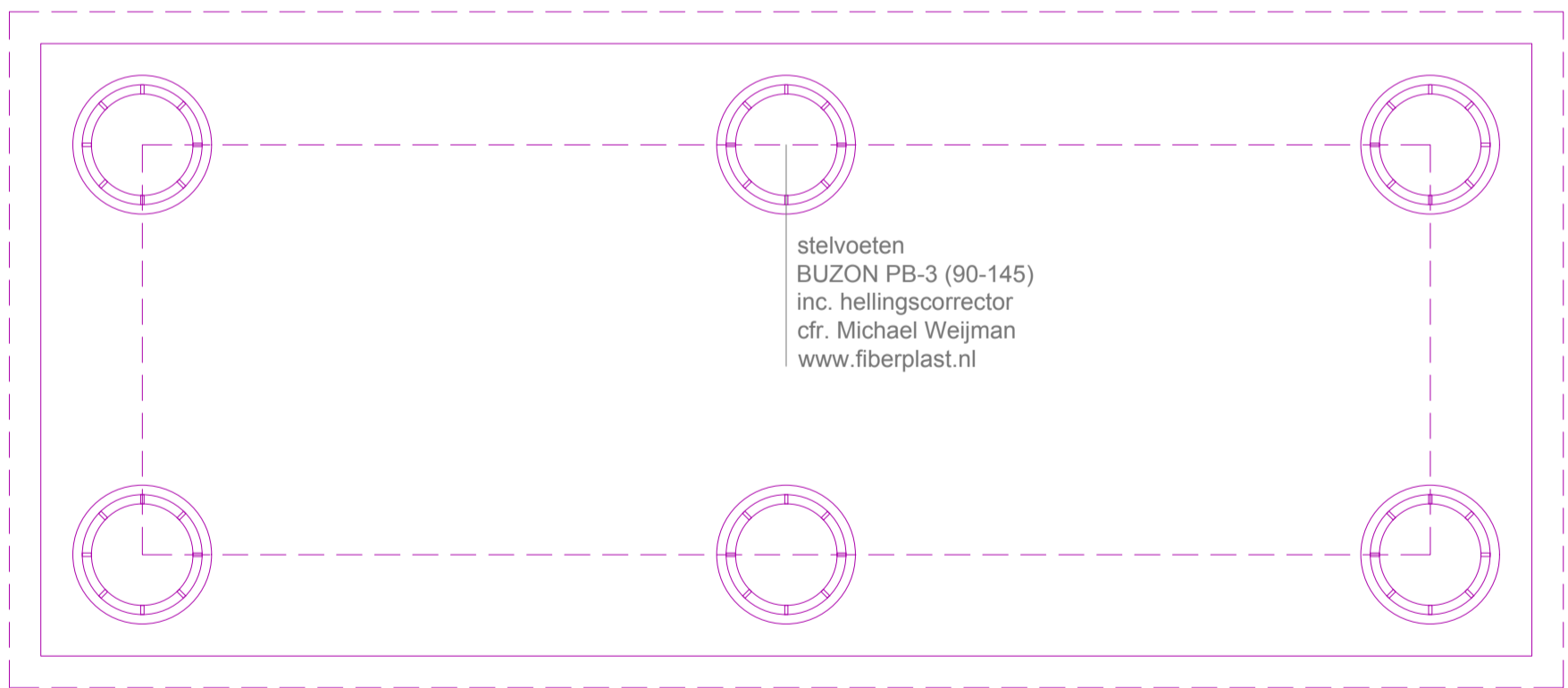
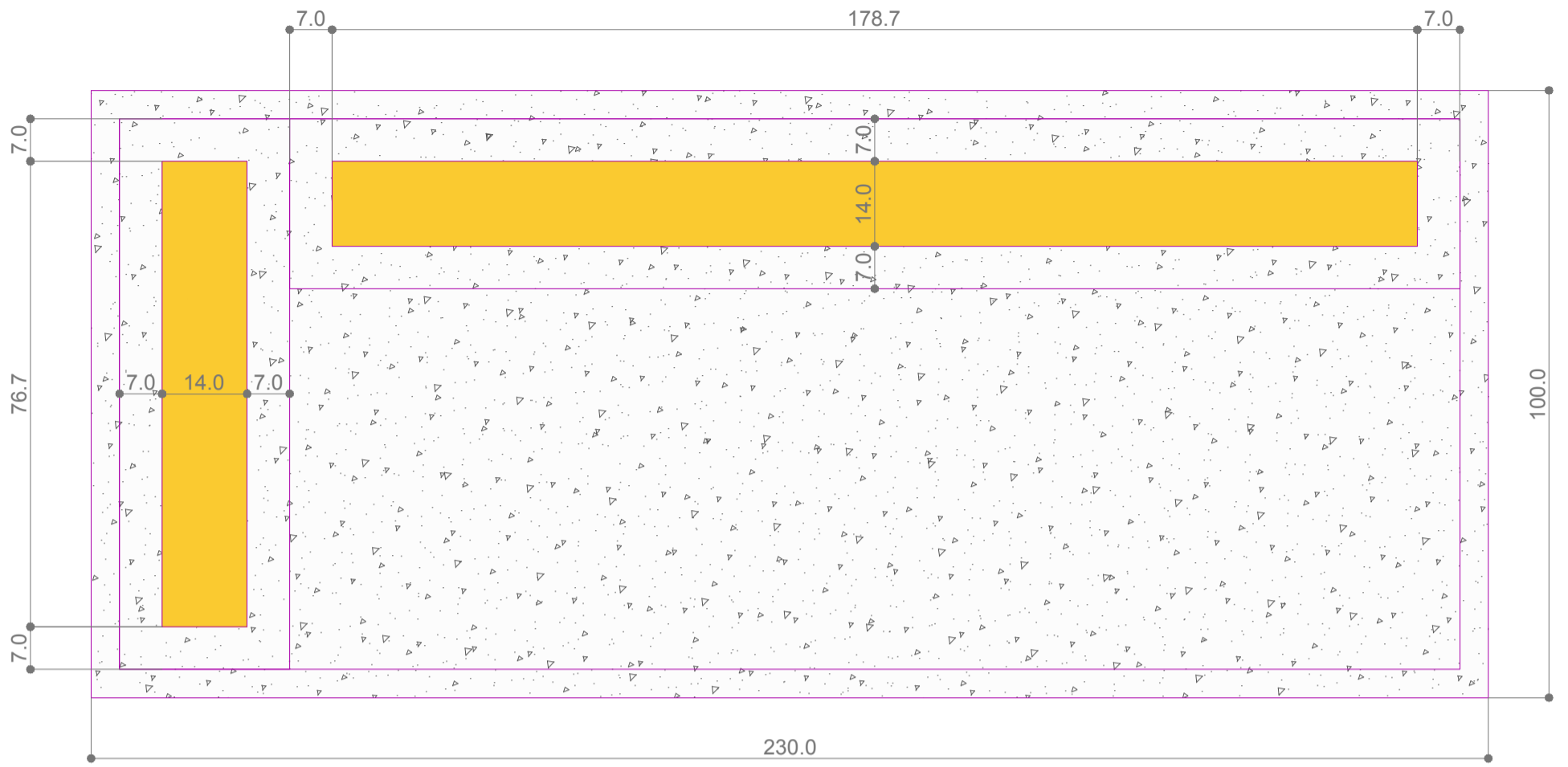

**DISCLAIMER**

ONDUIDELIJKHEDEN, ONVOLLEDIGHEDEN, ONVERENIGBAARHEDEN, TEGENSTRIJDEIGHEDEN OP EN TUSSEN DE DOCUMENTEN OPGESTELD DOOR DE STUDIEBUREAU'S, DE ANDER VOORSCHRIFTEN, DE RICHTLIJNEN VAN DE FABRIKANT, DE REGELS DER KUNST DIENEN OPGEMERKT EN GEMELD AAN HET BESTUUR. ALLE DOCUMENTEN, MATEN, PASSEN EN HOEVEELHEDEN DIENEN GECONTROLEERD VOORAF EN TIJDENS DE WERKEN.

onderwerp : INRICHTEN VAN EEN TERRAS .	inhoud <b>BANK hoek</b> <b>bovenaanzicht</b>		plannummer ./
opdrachtgever : Labath Oude Houtlei 1 B 9000 Gent thomas.labath@telenet.be			
architect : Theo De Meyer B-9000 Gent, Krommewal 73 +32 (0)472 82 37 72 - theo@thedemeyer.be	schaal 1/10 A3	datum 25/05/2021	fase UF



I

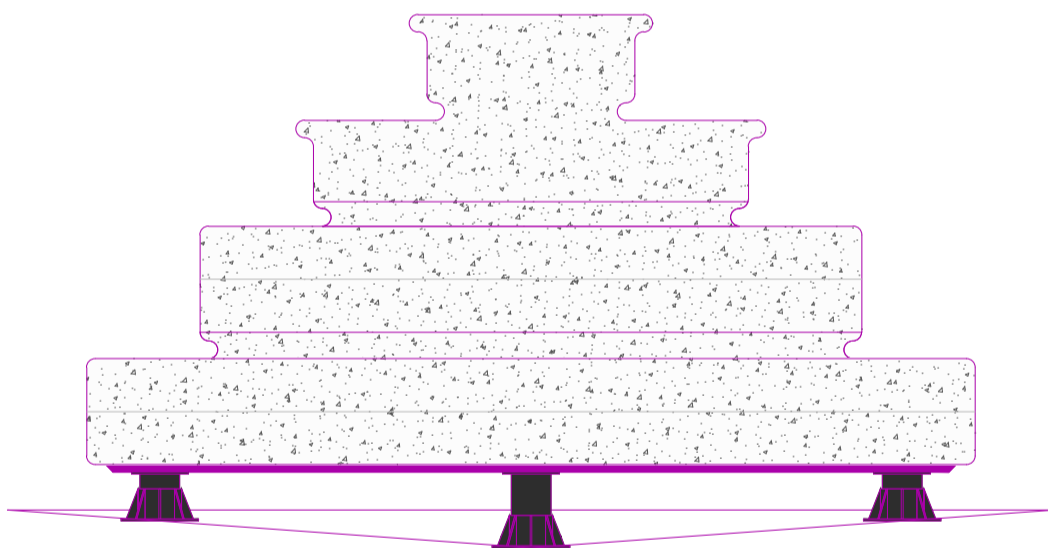

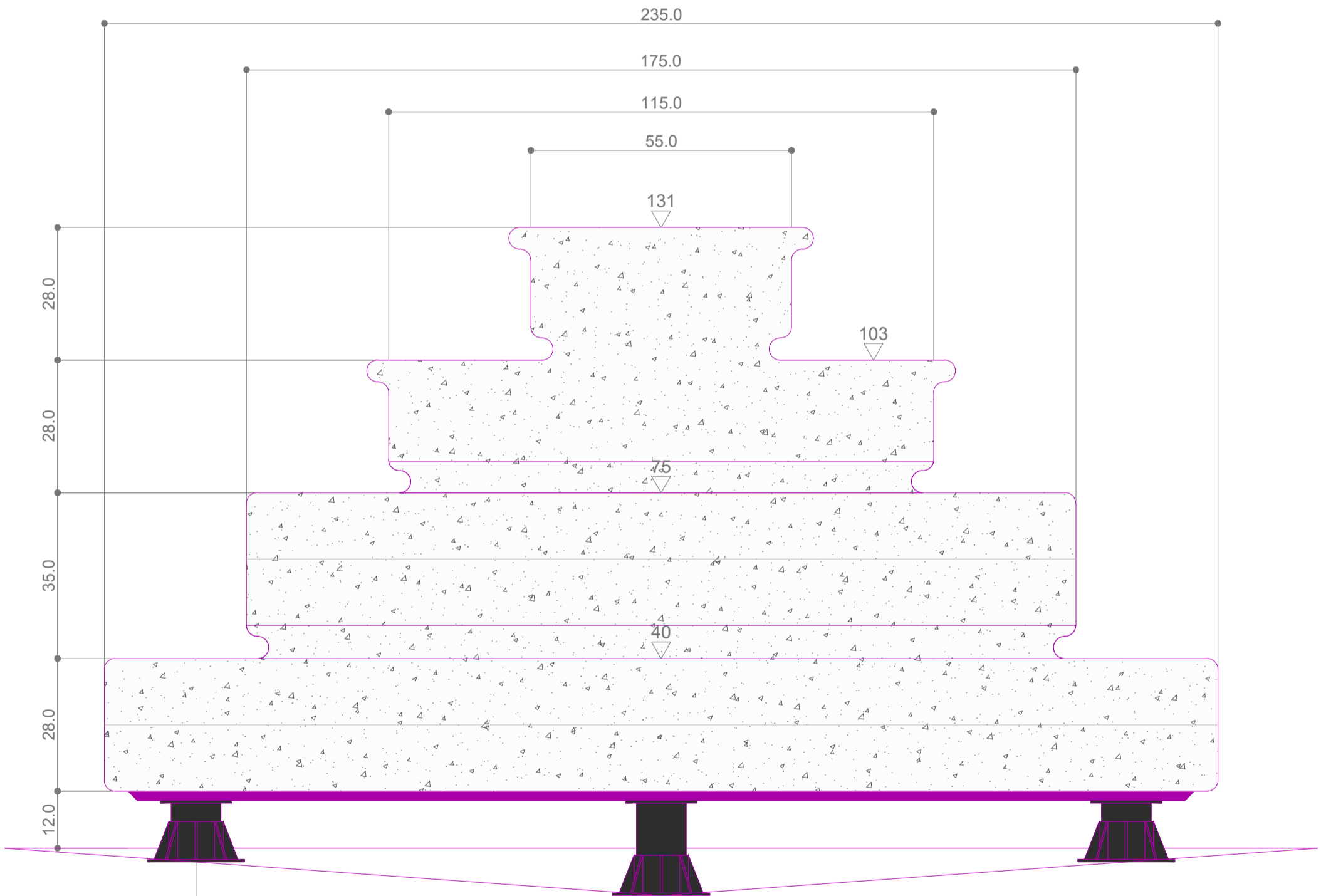
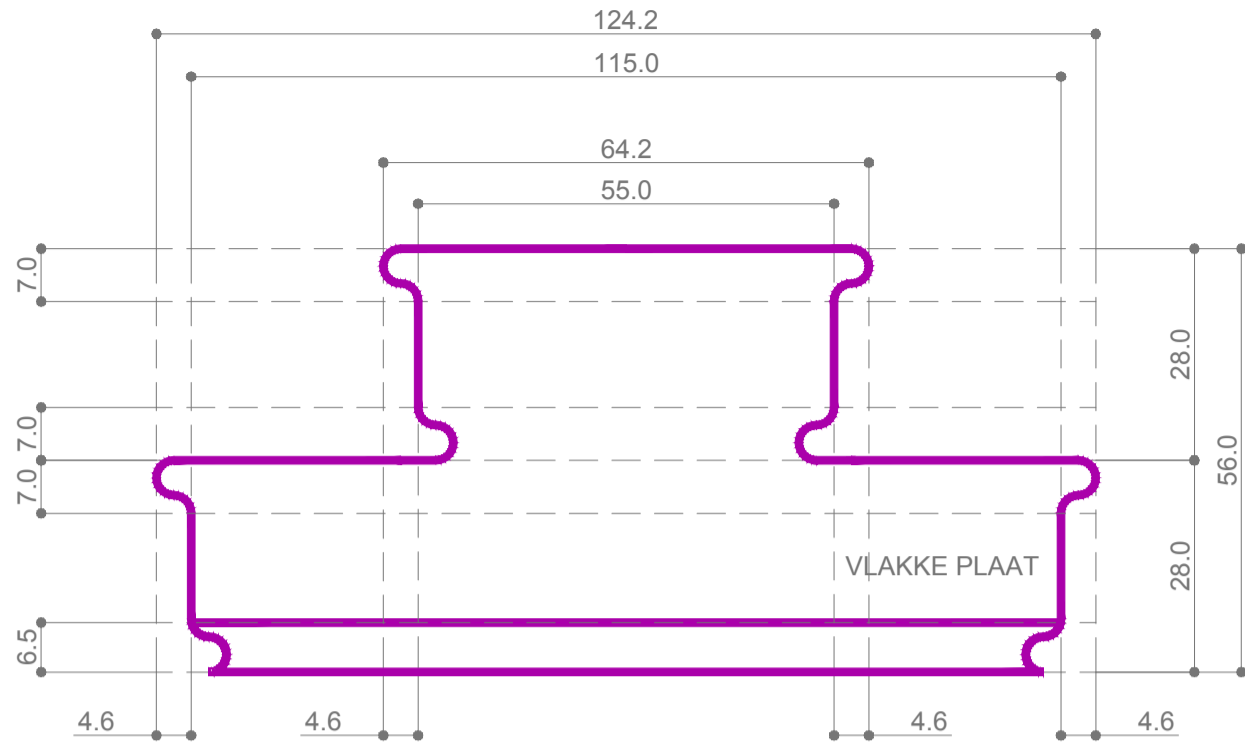

stelvoeten  
BUZON PB-3 (90-145)  
inc. hellingscorrector  
cfr. Michael Weijman  
www.fiberplast.nl

GROOT NIVEAU VERSCHIL  
nazicht hoogste en laagste punt  
indien verschil > 55 mm dienen de diepste punten te  
worden aangepast naar BUZON PB 4 (145 - 245)

stelpoten in overeenstemming te brengen met  
gemiddelde en comfortabele zithoogte

DISCLAIMER

ONDUIDELIJKHEDEN, ONVOLLEDIGHEDEN, ONVERENIGBAARHEDEN,  
TEGENSTRIJDEIGHEDEN OP EN TUSSEN DE DOCUMENTEN OPGESTELD DOOR DE  
STUDIEBUREAU'S, DE ANDER VOORSCHRIFTEN, DE RICHTLIJNEN VAN DE  
FABRIKANT, DE REGELS DER KUNST DIENEN OPGEMERKT EN GEMELD AAN HET  
BESTUUR. ALLE DOCUMENTEN, MATEN, PASSEN EN HOEVEELHEDEN DIENEN  
GECONTROLEERD VOORAF EN TIJDENS DE WERKEN.

onderwerp :	INRICHTEN VAN EEN TERRAS	inhoud	BANK rug aan rug aanzicht 1		plannummer	./.	
opdrachtgever :	Labath Oude Houtlei 1 B 9000 Gent thomas.labath@telenet.be						
architect :	Theo De Meyer B-9000 Gent, Krommewal 73 +32 (0)472 82 37 72 - theo@thedemeyer.be	schaal	1/10 A3	datum	25/05/2021	fase	UF

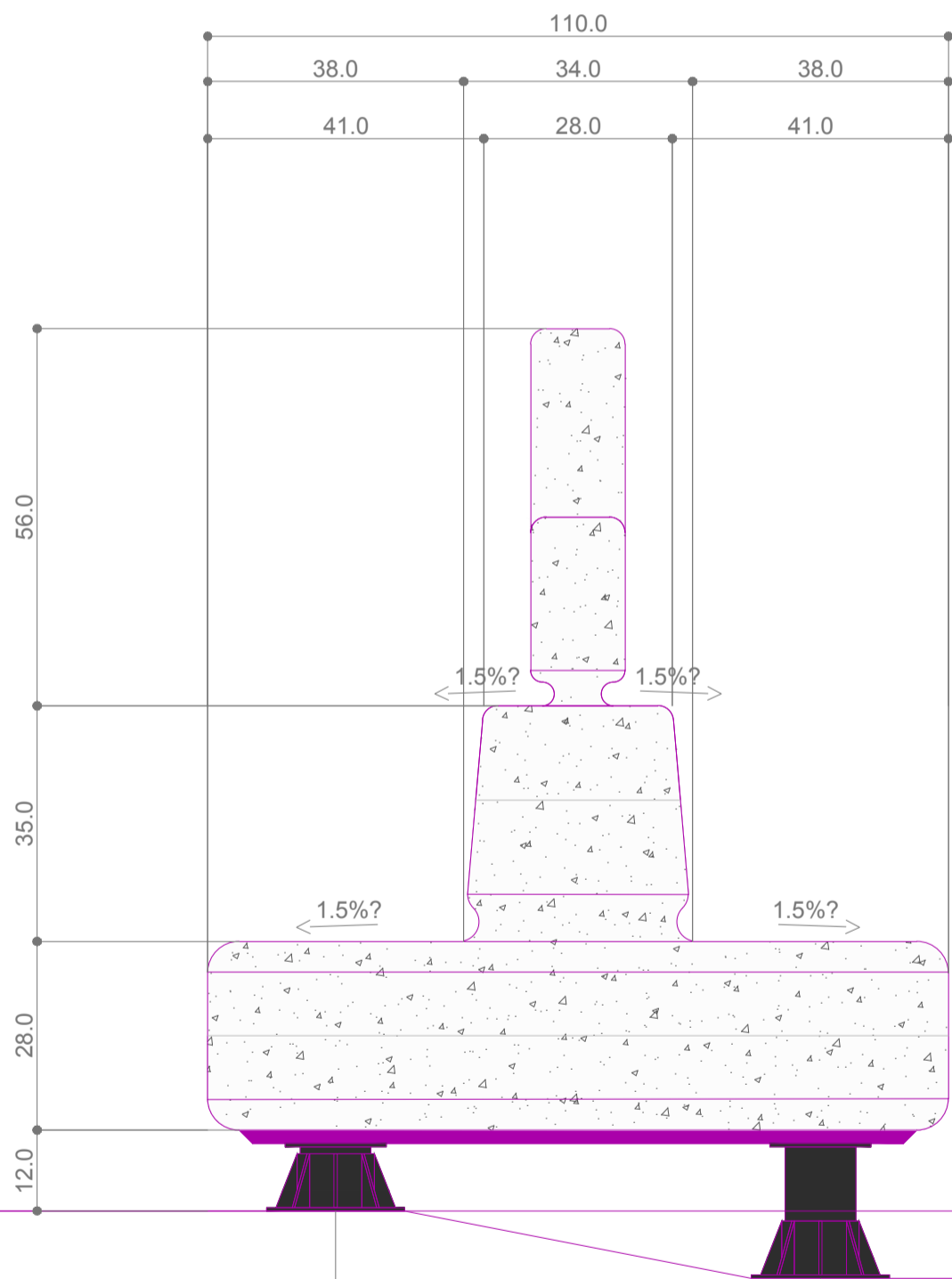

stelvoeten  
 BUZON PB-3 (90-145)  
 inc. hellingscorrector  
 cfr. Michael Weijman  
 www.fiberplast.nl

GROOT NIVEAU VERSCHIL  
 nazicht hoogste en laagste punt  
 indien verschil > 55 mm dienen de diepste punten te  
 worden aangepast naar BUZON PB 4 (145 - 245)

stelpoten in overeenstemming te brengen met  
 gemiddelde en comfortabele zithoogte

DISCLAIMER

ONDUIDELIJKHEDEN, ONVOLLEDIGHEDEN, ONVERENIGBAARHEDEN,  
 TEGENSTRIJDEIGHEDEN OP EN TUSSEN DE DOCUMENTEN OPGESTELD DOOR DE  
 STUDIEBUREAU'S, DE ANDER VOORSCHRIFTEN, DE RICHTLIJNEN VAN DE  
 FABRIKANT, DE REGELS DER KUNST DIENEN OPGEMERKT EN GEMELD AAN HET  
 BESTUUR. ALLE DOCUMENTEN, MATEN, PASSEN EN HOEVEELHEDEN DIENEN  
 GECONTROLEERD VOORAF EN TIJDENS DE WERKEN.

onderwerp :	INRICHTEN VAN EEN TERRAS	inhoud	BANK rug aan rug aanzicht 2		plannummer	./.	
opdrachtgever :	Labath Oude Houtlei 1 B 9000 Gent thomas.labath@telenet.be						
architect :	Theo De Meyer B-9000 Gent, Krommewal 73 +32 (0)472 82 37 72 - theo@thedemeyer.be	schaal	1/10 A3	datum	25/05/2021	fase	UF

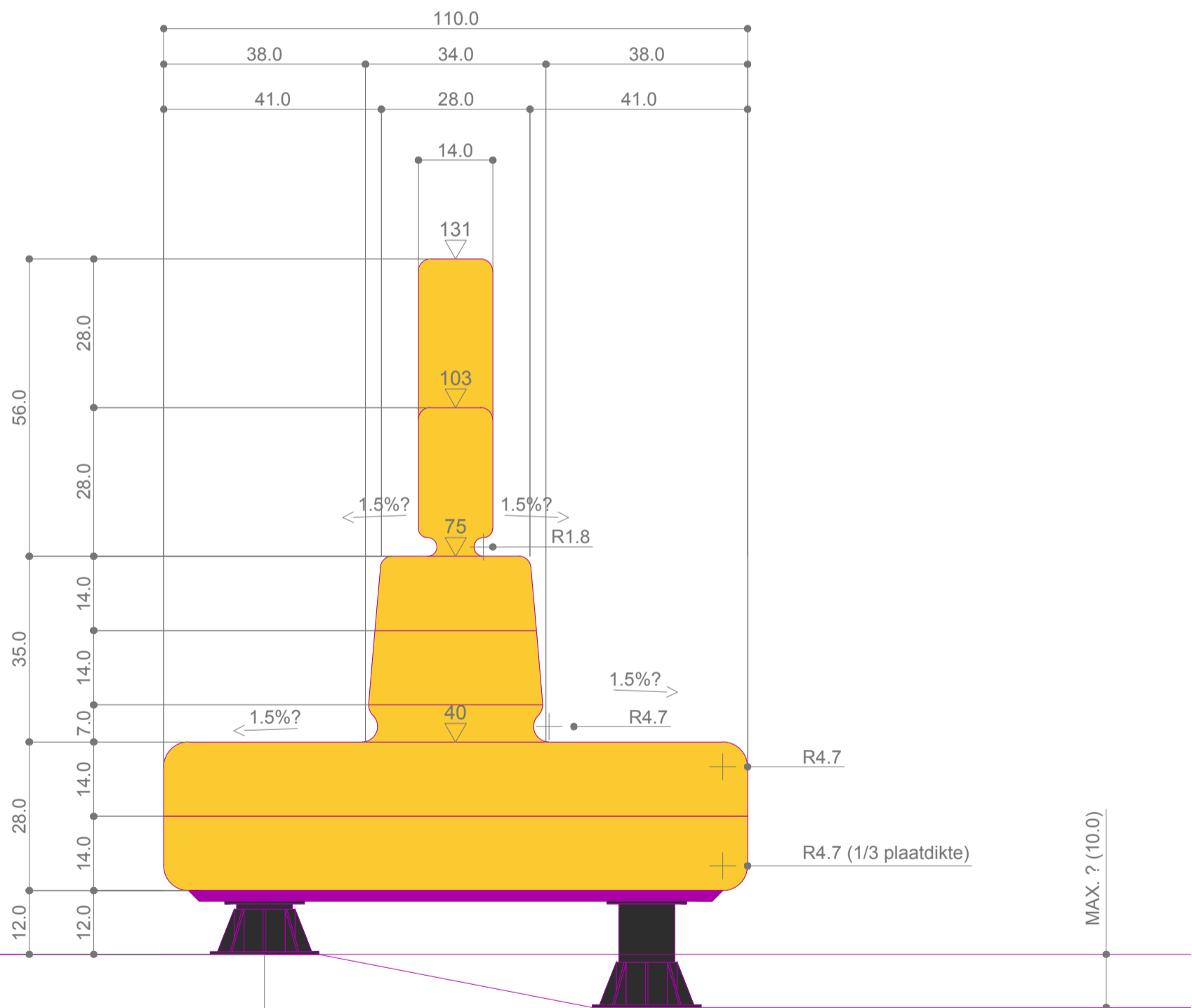

stelvoeten  
 BUZON PB-3 (90-145)  
 inc. hellingscorrector  
 cfr. Michael Weijman  
 www.fiberplast.nl

GROOT NIVEAU VERSCHIL  
 nazicht hoogste en laagste punt  
 indien verschil > 55 mm dienen de diepste punten te  
 worden aangepast naar BUZON PB 4 (145 - 245)

stelpoten in overeenstemming te brengen met  
 gemiddelde en comfortabele zithoogte

DISCLAIMER

ONDUIDELIJKHEDEN, ONVOLLEDIGHEDEN, ONVERENIGBAARHEDEN,  
 TEGENSTRIJDEIGHEDEN OP EN TUSSEN DE DOCUMENTEN OPGESTELD DOOR DE  
 STUDIEBUREAU'S, DE ANDER VOORSCHRIFTEN, DE RICHTLIJNEN VAN DE  
 FABRIKANT, DE REGELS DER KUNST DIENEN OPGEMERKT EN GEMELD AAN HET  
 BESTUUR. ALLE DOCUMENTEN, MATEN, PASSEN EN HOEVEELHEDEN DIENEN  
 GECONTROLEERD VOORAF EN TIJDENS DE WERKEN.

onderwerp :	INRICHTEN VAN EEN TERRAS	inhoud	BANK rug aan rug snede		plannummer	./.	
opdrachtgever :	Labath Oude Houtlei 1 B 9000 Gent thomas.labath@telenet.be						
architect :	Theo De Meyer B-9000 Gent, Krommewal 73 +32 (0)472 82 37 72 - theo@theodemeyer.be	schaal	1/10 A3	datum	25/05/2021	fase	UF

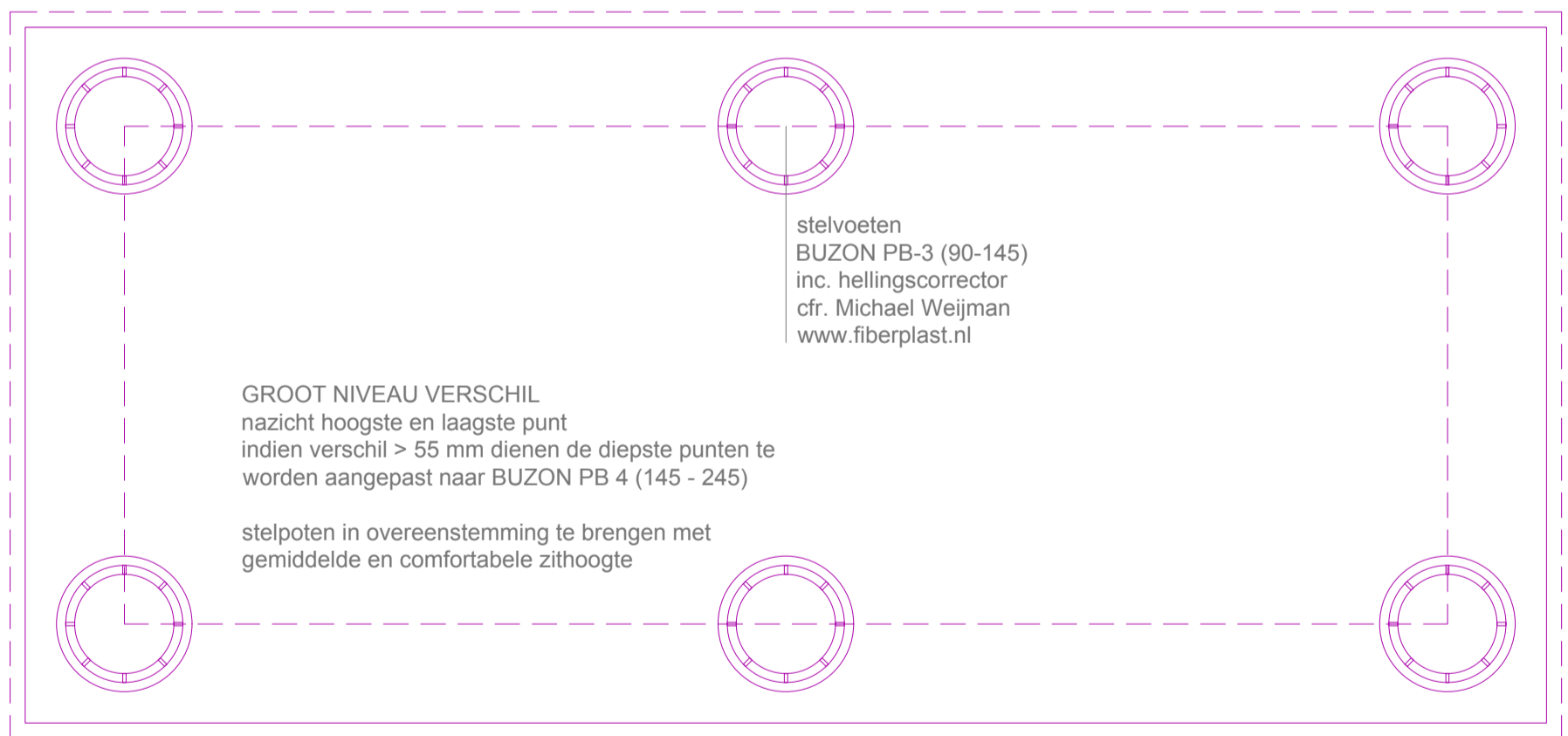
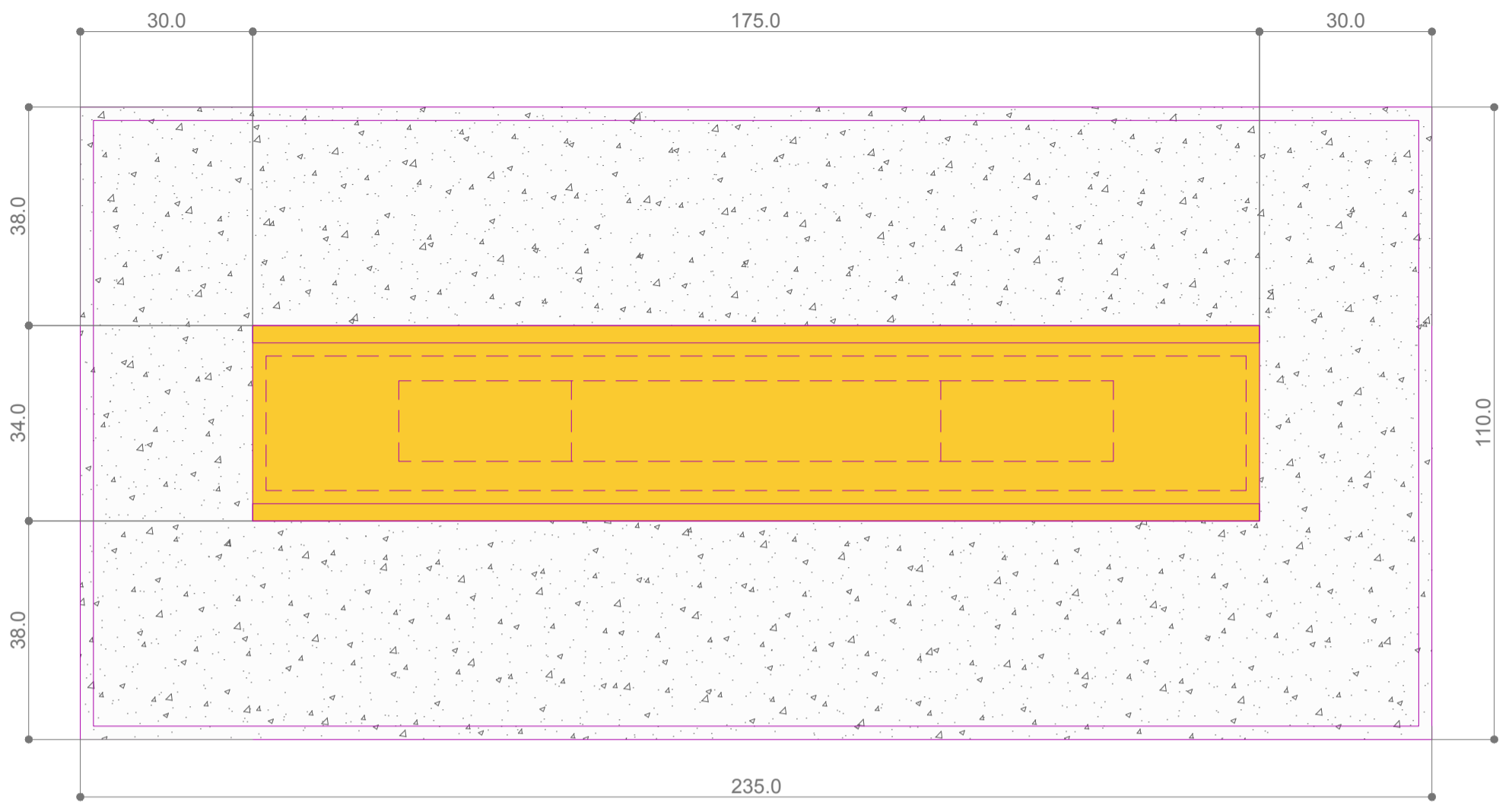

DISCLAIMER

ONDUIDELIJKHEDEN, ONVOLLEDIGHEDEN, ONVERENIGBAARHEDEN, TEGENSTRIJDEIGHEDEN OP EN TUSSEN DE DOCUMENTEN OPGESTELD DOOR DE STUDIEBUREAU'S, DE ANDER VOORSCHRIFTEN, DE RICHTLIJNEN VAN DE FABRIKANT, DE REGELS DER KUNST DIENEN OPGEMERKT EN GEMELD AAN HET BESTUUR. ALLE DOCUMENTEN, MATEN, PASSEN EN HOEVEELHEDEN DIENEN GECONTROLEERD VOORAF EN TIJDENS DE WERKEN.

onderwerp :	INRICHTEN VAN EEN TERRAS	inhoud	BANK rug aan rug bovenaanzicht		plannummer	./.	
opdrachtgever :	Labath Oude Houtlei 1 B 9000 Gent <a href="mailto:thomas.labath@telenet.be">thomas.labath@telenet.be</a>						
architect :	Theo De Meyer B-9000 Gent, Krommewal 73 +32 (0)472 82 37 72 - <a href="mailto:theo@thedemeyer.be">theo@thedemeyer.be</a>	schaal	1/10 A3	datum	25/05/2021	fase	UF





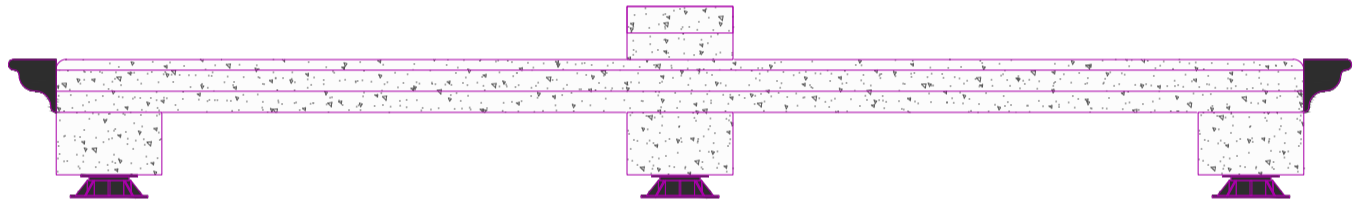

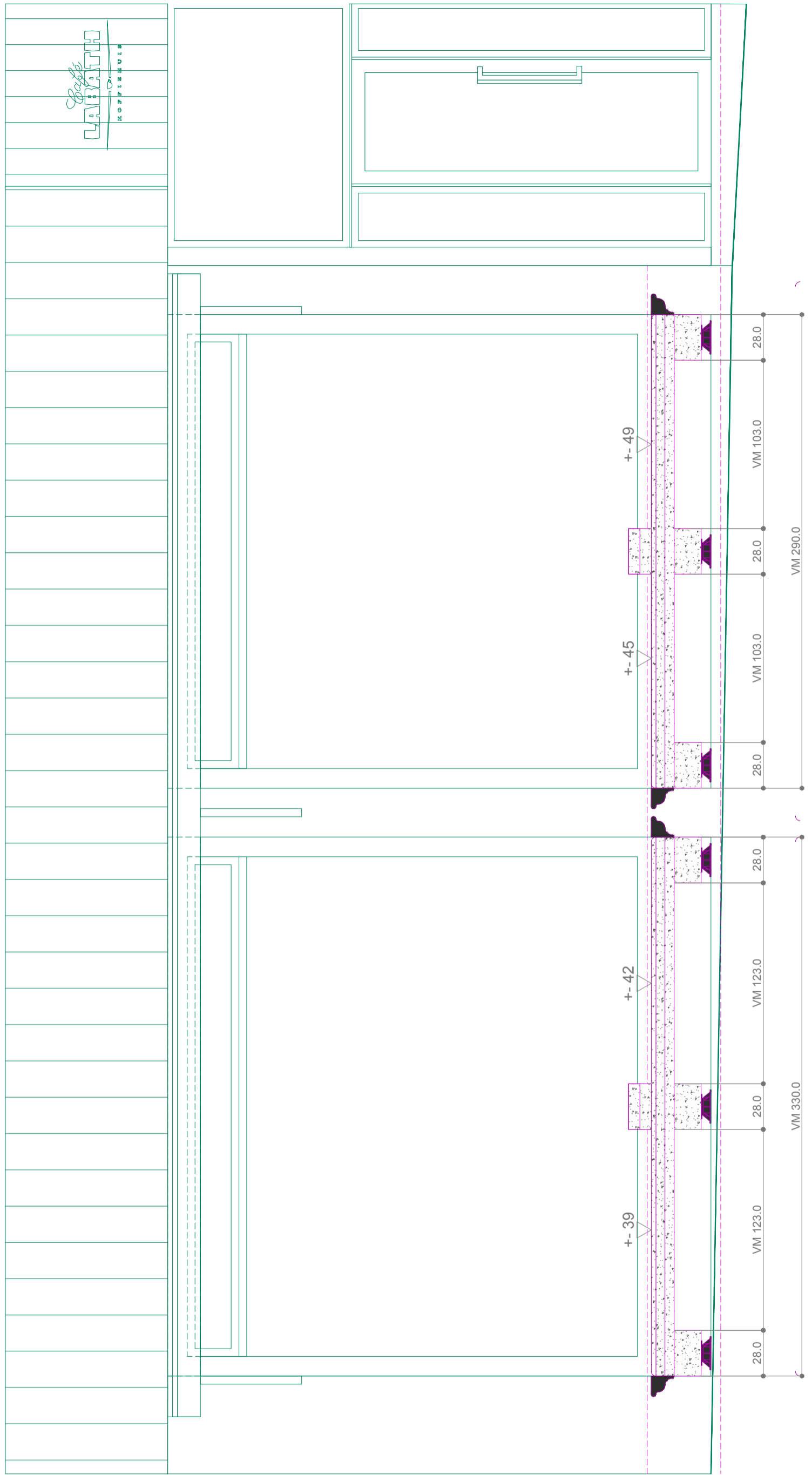

Labath  
LABATH  
KOPPELHUIS

DISCLAIMER

ONDUIDELIJKHEDEN, ONVOLLEDIGHEDEN, ONVERENIGBAARHEDEN, TEGENSTRIJDEIGHEDEN OP EN TUSSEN DE DOCUMENTEN OPGESTELD DOOR DE STUDIEBUREAU'S, DE ANDER VOORSCHRIFTEN, DE RICHTLIJNEN VAN DE FABRIKANT, DE REGELS DER KUNST DIENEN OPGEMERKT EN GEMELD AAN HET BESTUUR. ALLE DOCUMENTEN, MATEN, PASSEN EN HOEVEELHEDEN DIENEN GECONTROLEERD VOORAF EN TIJDENS DE WERKEN.

onderwerp : INRICHTEN VAN EEN TERRAS . .	inhoud <b>BANK venster</b> aanzicht voor		plannummer ./
opdrachtgever : Labath Oude Houtlei 1 B 9000 Gent thomas.labath@telenet.be	architect : Theo De Meyer B-9000 Gent, Krommewal 73 +32 (0)472 82 37 72 - theo@thedemeyer.be	schaal 1/25 A3	datum 25/05/2021
		fase UF	

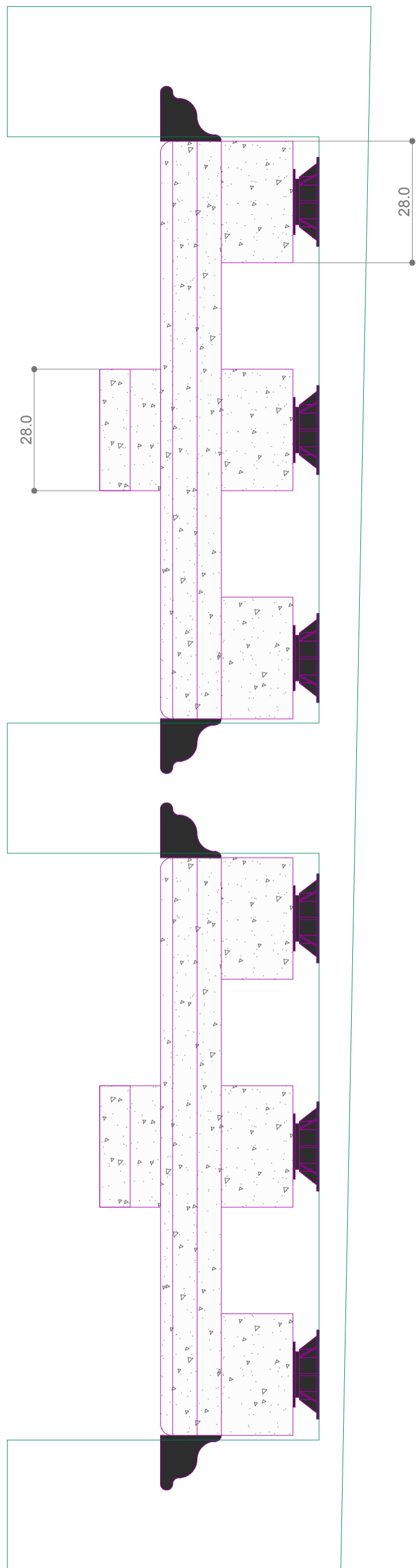
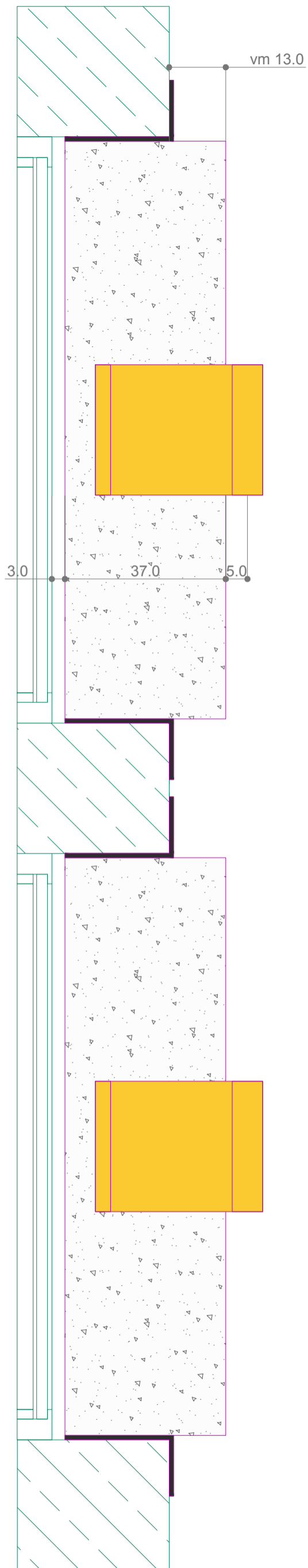

DISCLAIMER

ONDUIDELIJKHEDEN, ONVOLLEDIGHEDEN, ONVERENIGBAARHEDEN, TEGENSTRIJDEIGHEDEN OP EN TUSSEN DE DOCUMENTEN OPGESTELD DOOR DE STUDIEBUREAU'S, DE ANDER VOORSCHRIFTEN, DE RICHTLIJNEN VAN DE FABRIKANT, DE REGELS DER KUNST DIENEN OPGEMERKT EN GEMELD AAN HET BESTUUR. ALLE DOCUMENTEN, MATEN, PAssEN EN HOEVEELHEDEN DIENEN GECONTROLEERD VOORAF EN TIJDENS DE WERKEN.

onderwerp : INRICHTEN VAN EEN TERRAS .	inhoud <b>BANK venster</b> <b>aanzicht voorgevel</b>		plannummer ./
opdrachtgever : Labath Oude Houtlei 1 B 9000 Gent thomas.labath@telenet.be	architect : Theo De Meyer B-9000 Gent, Krommewal 73 +32 (0)472 82 37 72 - theo@thedemeyer.be	schaal 1/10 A3	datum 25/05/2021
			fase UF

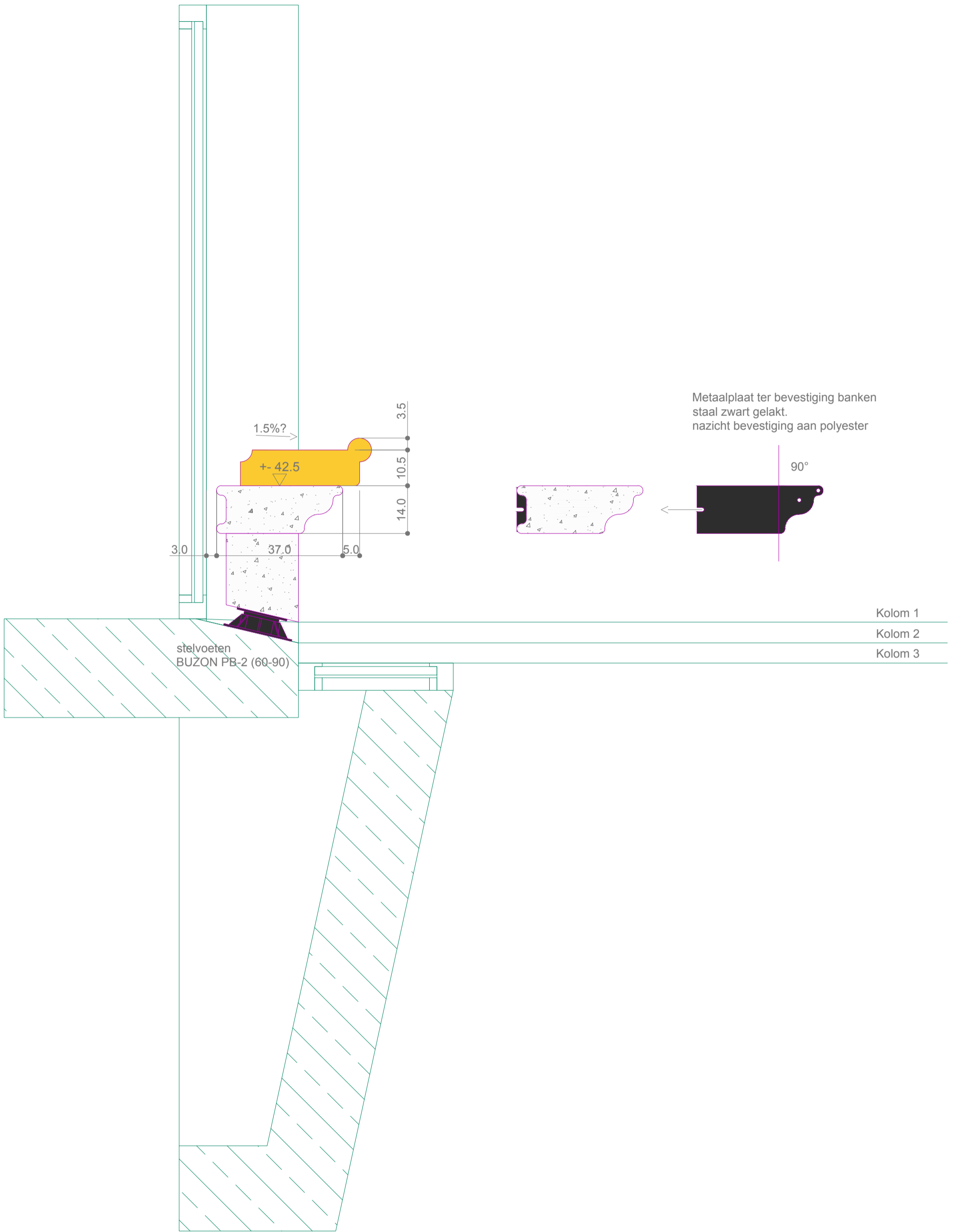

DISCLAIMER

ONDUIDELIJKHEDEN, ONVOLLEDIGHEDEN, ONVERENIGBAARHEDEN, TEGENSTRIJDEIGHEDEN OP EN TUSSEN DE DOCUMENTEN OPGESTELD DOOR DE STUDIEBUREAU'S, DE ANDER VOORSCHRIFTEN, DE RICHTLIJNEN VAN DE FABRIKANT, DE REGELS DER KUNST DIENEN OPGEMERKT EN GEMELD AAN HET BESTUUR. ALLE DOCUMENTEN, MATEN, PASSEN EN HOEVEELHEDEN DIENEN GECONTROLEERD VOORAF EN TIJDENS DE WERKEN.

onderwerp :	INRICHTEN VAN EEN TERRAS	inhoud	BANK venster sneede voorgevel		plannummer	./.	
opdrachtgever :	Labath Oude Houtlei 1 B 9000 Gent thomas.labath@telenet.be						
architect :	Theo De Meyer B-9000 Gent, Krommewal 73 +32 (0)472 82 37 72 - theo@thedemeyer.be	schaal	1/10 A3	datum	25/05/2021	fase	UF

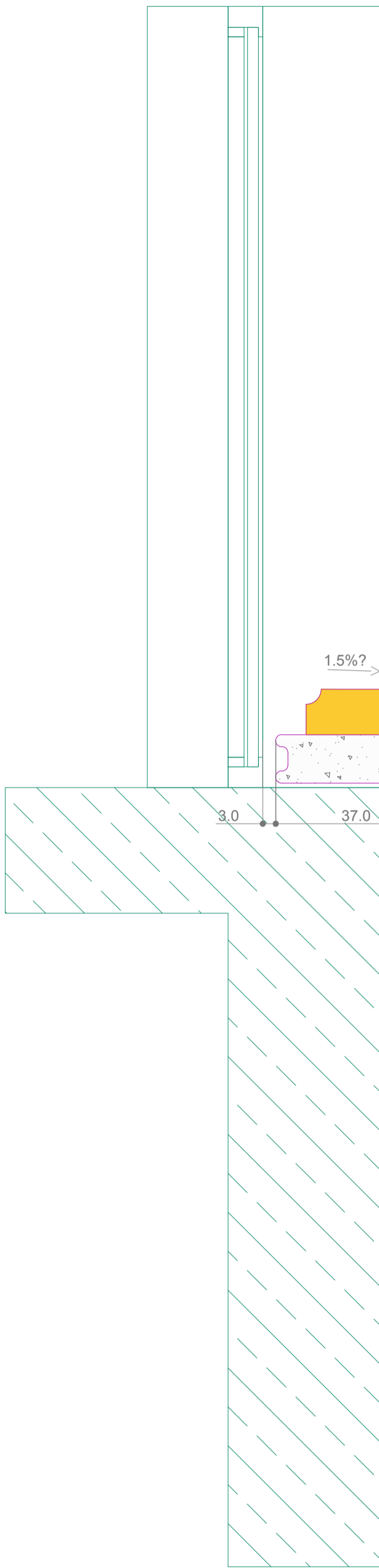

Metaalplaat ter bevestiging banken  
staal zwart gelakt.  
nazicht bevestiging aan polyester

90°

Kolom 1

● ondersteuning voeten  
indien noodzakelijk

Kolom 2

Kolom 3

DISCLAIMER

ONDUIDELIJKHEDEN, ONVOLLEDIGHEDEN, ONVERENIGBAARHEDEN, TEGENSTRIJDEIGHEDEN OP EN TUSSEN DE DOCUMENTEN OPGESTELD DOOR DE STUDIEBUREAU'S, DE ANDER VOORSCHRIFTEN, DE RICHTLIJNEN VAN DE FABRIKANT, DE REGELS DER KUNST DIENEN OPGEMERKT EN GEMELD AAN HET BESTUUR. ALLE DOCUMENTEN, MATEN, PAssEN EN HOEVEELHEDEN DIENEN GECONTROLEERD VOORAF EN TIJDENS DE WERKEN.

onderwerp :	INRICHTEN VAN EEN TERRAS	inhoud		plannummer
opdrachtgever :	Labath Oude Houtlei 1 B 9000 Gent thomas.labath@telenet.be	BANK venster sne de zijgevel		./.
architect :	Theo De Meyer B-9000 Gent, Krommewal 73 +32 (0)472 82 37 72 - theo@thedemeyer.be	schaal	datum	fase
		1/10 A3	25/05/2021	UF

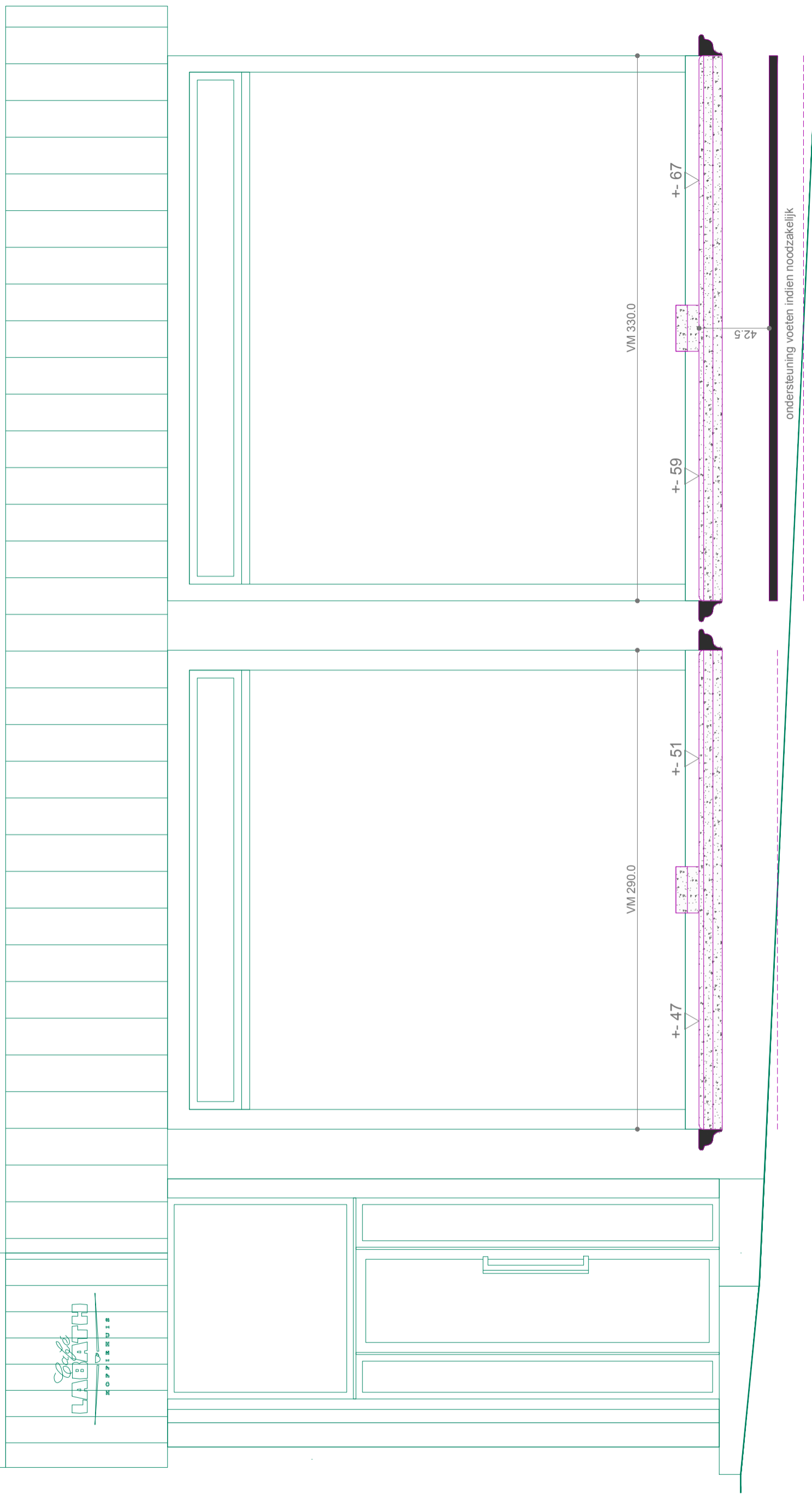

DISCLAIMER

ONDUIDELIJKHEDEN, ONVOLLEDIGHEDEN, ONVERENIGBAARHEDEN, TEGENSTRIJDEIGHEDEN OP EN TUSSEN DE DOCUMENTEN OPGESTELD DOOR DE STUDIEBUREAU'S, DE ANDER VOORSCHRIFTEN, DE RICHTLIJNEN VAN DE FABRIKANT, DE REGELS DER KUNST DIENEN OPGEMERKT EN GEMELD AAN HET BESTUUR. ALLE DOCUMENTEN, MATEN, PAssEN EN HOEVEELHEDEN DIENEN GECONTROLEERD VOORAF EN TIJDENS DE WERKEN.

onderwerp : INRICHTEN VAN EEN TERRAS .	inhoud <b>BANK venster</b> aanzicht voor		plannummer ./
opdrachtgever : Labath Oude Houtlei 1 B 9000 Gent thomas.labath@telenet.be	schaal 1/25 A3	datum 25/05/2021	fase UF
architect : Theo De Meyer B-9000 Gent, Krommewal 73 +32 (0)472 82 37 72 - theo@thedemeyer.be			

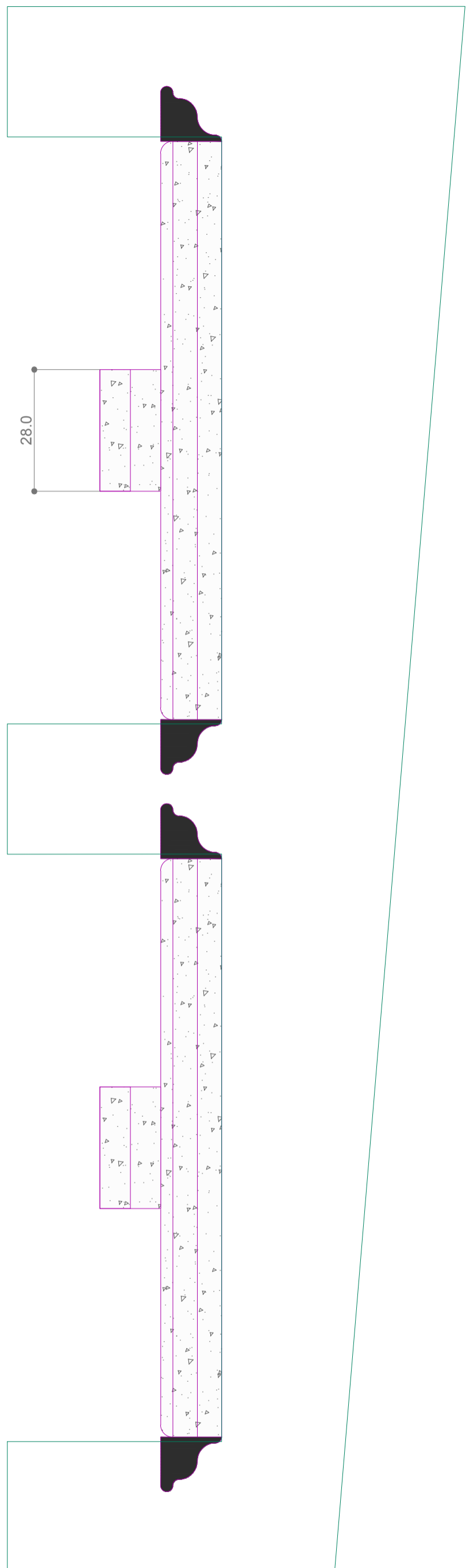
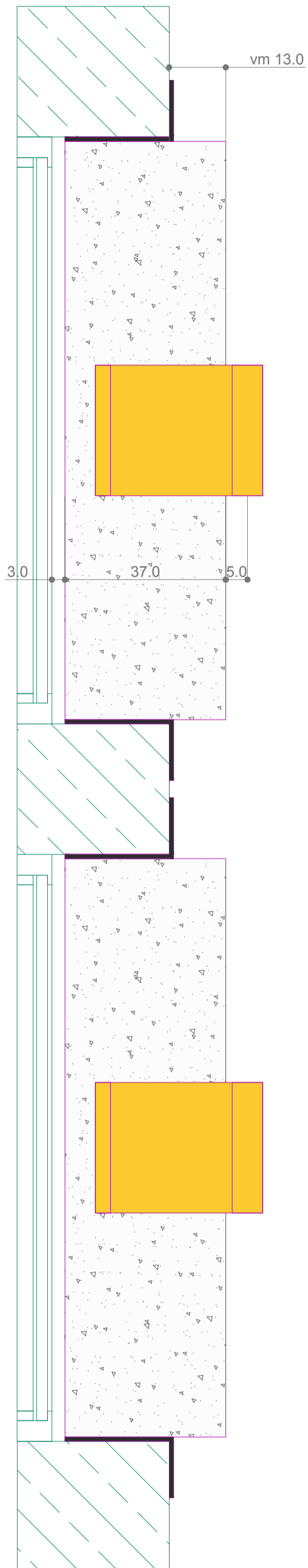

DISCLAIMER

ONDUIDELIJKHEDEN, ONVOLLEDIGHEDEN, ONVERENIGBAARHEDEN, TEGENSTRIJDEIGHEDEN OP EN TUSSEN DE DOCUMENTEN OPGESTELD DOOR DE STUDIEBUREAU'S, DE ANDER VOORSCHRIFTEN, DE RICHTLIJNEN VAN DE FABRIKANT, DE REGELS DER KUNST DIENEN OPGEMERKT EN GEMELD AAN HET BESTUUR. ALLE DOCUMENTEN, MATEN, PAssEN EN HOEVEELHEDEN DIENEN GECONTROLEERD VOORAF EN TIJDENS DE WERKEN.

onderwerp : INRICHTEN VAN EEN TERRAS .	inhoud <b>BANK venster</b> <b>aanzicht zijgevel</b>		plannummer ./
opdrachtgever : Labath Oude Houtlei 1 B 9000 Gent thomas.labath@telenet.be	architect : Theo De Meyer B-9000 Gent, Krommewal 73 +32 (0)472 82 37 72 - theo@thedemeyer.be	schaal 1/10 A3	datum 25/05/2021
			fase UF

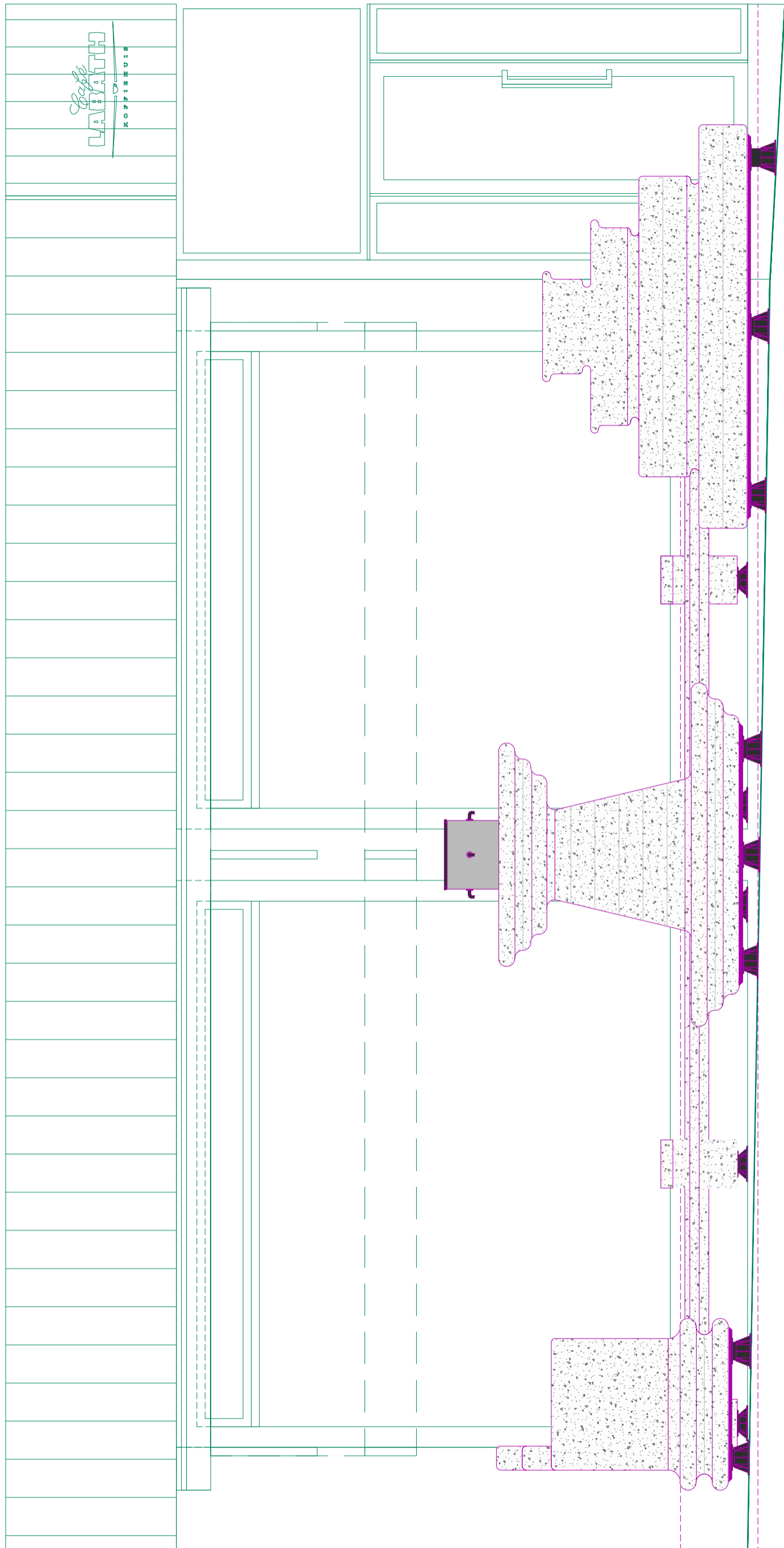

DISCLAIMER

ONDUIDELIJKHEDEN, ONVOLLEDIGHEDEN, ONVERENIGBAARHEDEN, TEGENSTRIJDEIGHEDEN OP EN TUSSEN DE DOCUMENTEN OPGESTELD DOOR DE STUDIEBUREAU'S, DE ANDER VOORSCHRIFTEN, DE RICHTLIJNEN VAN DE FABRIKANT, DE REGELS DER KUNST DIENEN OPGEMERKT EN GEMELD AAN HET BESTUUR. ALLE DOCUMENTEN, MATEN, PASSEN EN HOEVEELHEDEN DIENEN GECONTROLEERD VOORAF EN TIJDENS DE WERKEN.

onderwerp : INRICHTEN VAN EEN TERRAS :	inhoud <b>MEUBELEN</b> vooraanzicht		plannummer ./
opdrachtgever : Labath Oude Houtlei 1 B 9000 Gent thomas.labath@telenet.be	architect : Theo De Meyer B-9000 Gent, Krommewal 73 +32 (0)472 82 37 72 - theo@thedemeyer.be	schaal 1/25 A3	datum 25/05/2021 fase UF



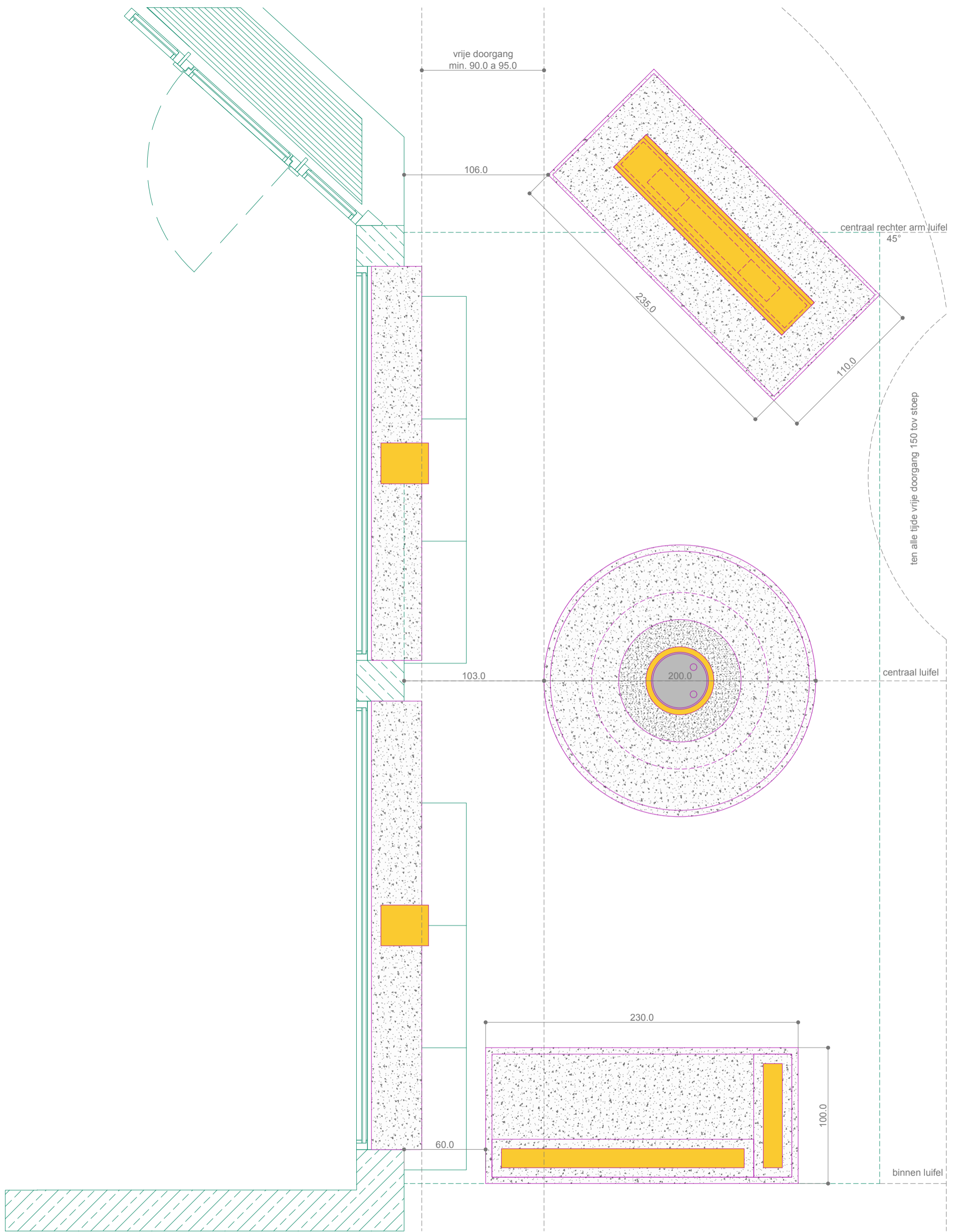

DISCLAIMER

ONDUIDELIJKHEDEN, ONVOLLEDIGHEDEN, ONVERENIGBAARHEDEN, TEGENSTRIJDEIGHEDEN OP EN TUSSEN DE DOCUMENTEN OPGESTELD DOOR DE STUDIEBUREAU'S, DE ANDER VOORSCHRIFTEN, DE RICHTLIJNEN VAN DE FABRIKANT, DE REGELS DER KUNST DIENEN OPGEMERKT EN GEMELD AAN HET BESTUUR. ALLE DOCUMENTEN, MATEN, PASSEN EN HOEVEELHEDEN DIENEN GECONTROLEERD VOORAF EN TIJDENS DE WERKEN.

onderwerp :	INRICHTEN VAN EEN TERRAS	inhoud	MEUBELEN		plannummer	./.	
opdrachtgever :	Labath Oude Houtlei 1 B 9000 Gent thomas.labath@telenet.be	bovenaanzicht					
architect :	Theo De Meyer B-9000 Gent, Krommewal 73 +32 (0)472 82 37 72 - theo@theodemeyer.be	schaal	1/25 A3	datum	25/05/2021	fase	UF

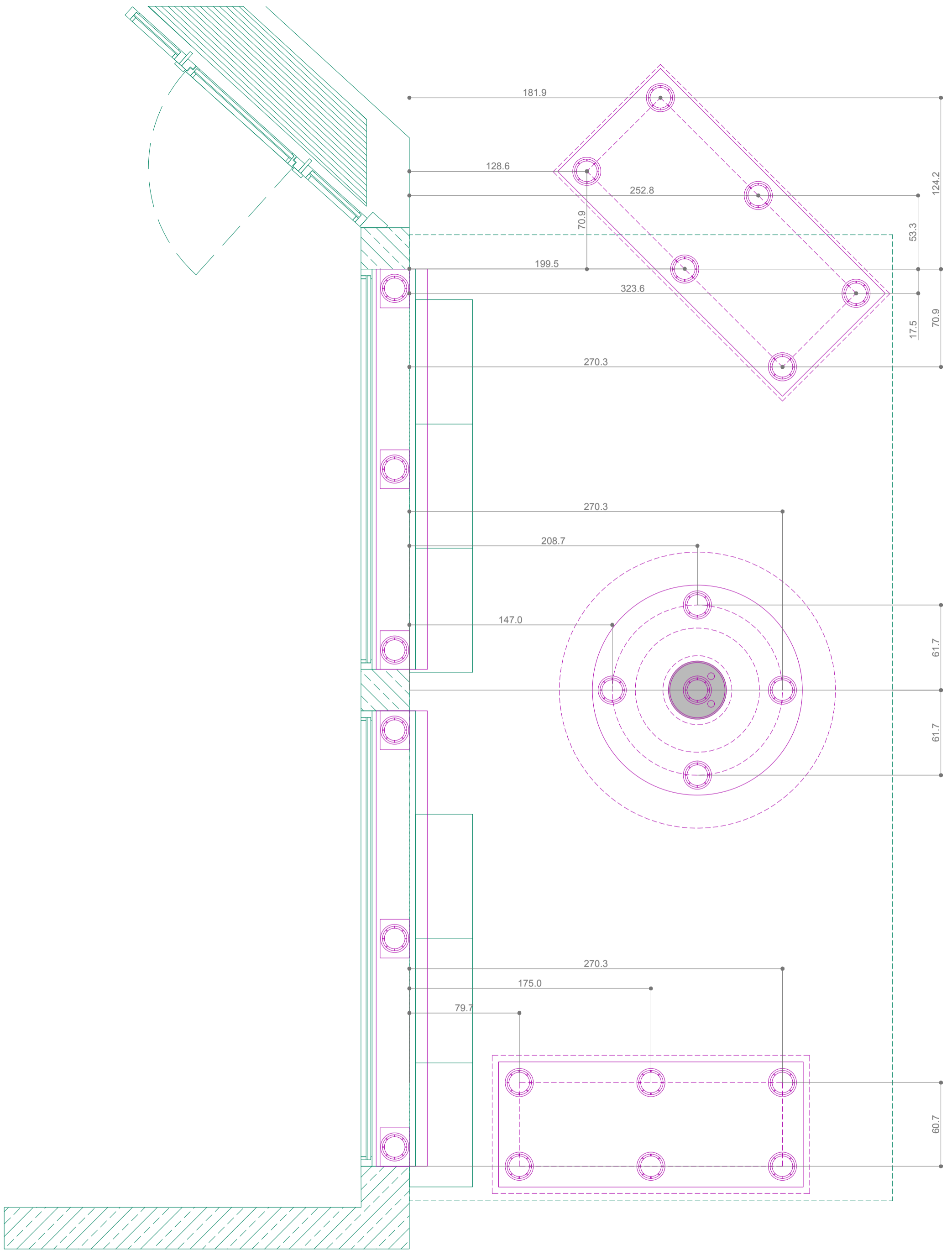

**DISCLAIMER**

ONDUIDELIJKHEDEN, ONVOLLEDIGHEDEN, ONVERENIGBAARHEDEN, TEGENSTRIJDEIGHEDEN OP EN TUSSEN DE DOCUMENTEN OPGESTELD DOOR DE STUDIEBUREAU'S, DE ANDER VOORSCHRIFTEN, DE RICHTLIJNEN VAN DE FABRIKANT, DE REGELS DER KUNST DIENEN OPGEMERKT EN GEMELD AAN HET BESTUUR. ALLE DOCUMENTEN, MATEN, PASSEN EN HOEVEELHEDEN DIENEN GECONTROLEERD VOORAF EN TIJDENS DE WERKEN.

onderwerp : INRICHTEN VAN EEN TERRAS :	inhoud <b>MEUBELN</b> positie stelvoeten		plannummer ./
opdrachtgever : Labath Oude Houtlei 1 B 9000 Gent thomas.labath@telenet.be			
architect : Theo De Meyer B-9000 Gent, Krommewal 73 +32 (0)472 82 37 72 - theo@thedemeyer.be	schaal 1/25 A3	datum 25/05/2021	fase UF

# Vloerdragertypes uit de PB-Serie

Verstelbare vloerdragers van 28 tot 965 mm

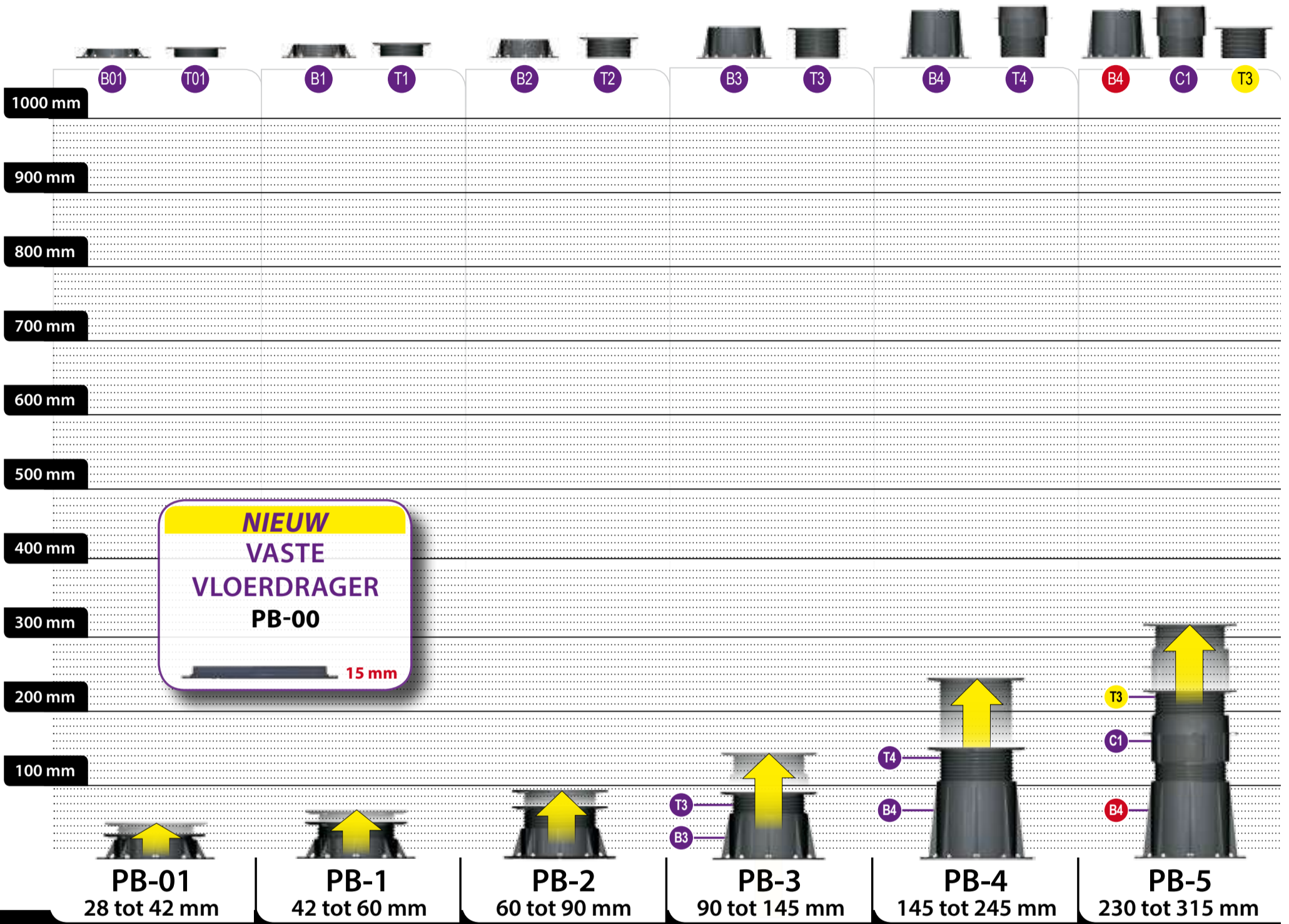

## PB-SHIMS-4MM

NIEUW

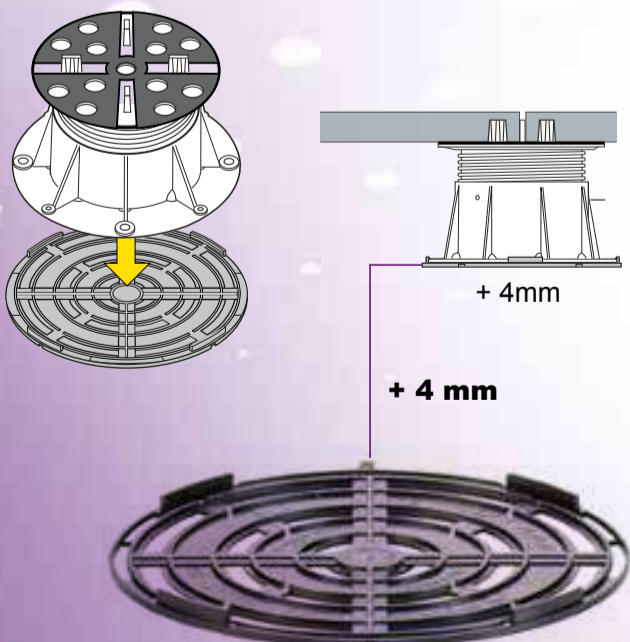

## Hellingscorrector

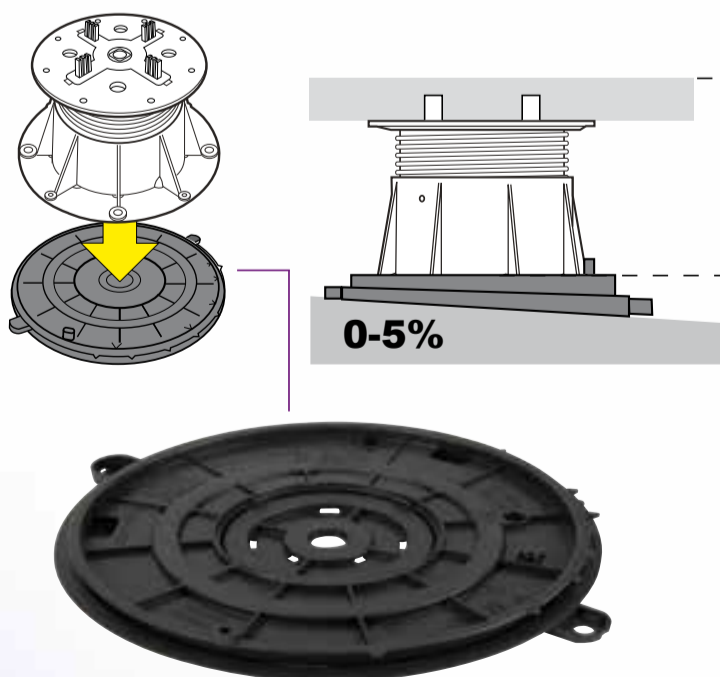

## Schokdemper

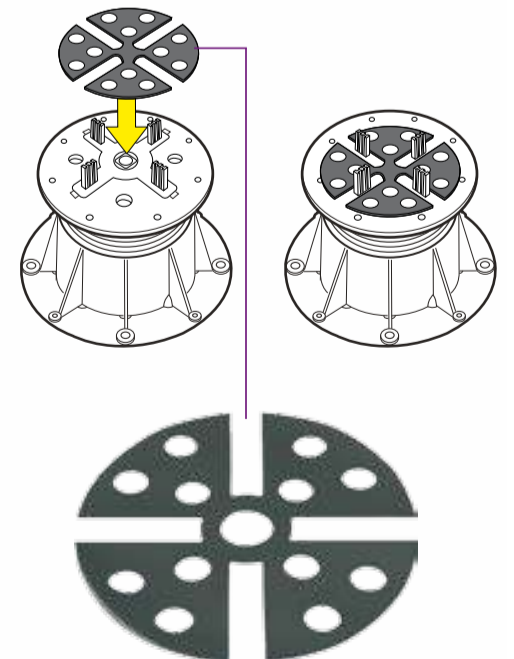

## ISOLATIE

De ambitie is het zichtbaar maken van een constructieve opbouw en materiaal.  
Evenwicht dient gevonden te worden tussen werkbaarheid, efficiëntie vertaald in een esthetische kwaliteit.

Een juiste combinatie van het schuim met een stransluscente polyester bepaald het uiteindelijke resultaat.  
Materialen te testen in onderstaande volgorde.



EPS Terazzo 14 cm.  
verwijzend naar natuursteen

cfr. Kingspan Unidek



EPS licht grijs 14 cm.  
verwijzend naar blauwe hardsteen

cfr. EPS Knauf



PUR panelen 14 cm.



PIR panelen 14 cm.  
Met behoud van aluminiumfolie

cfr. RECTICEL powerdeck (zichtwerk zonder reclame)



XPS groen 14 cm.  
verwijzend naar groene stadsbanken

cfr. STYRODUR (zichtwerk zonder reclame)

**Theo De Meyer  
voor  
Labath**

Gent



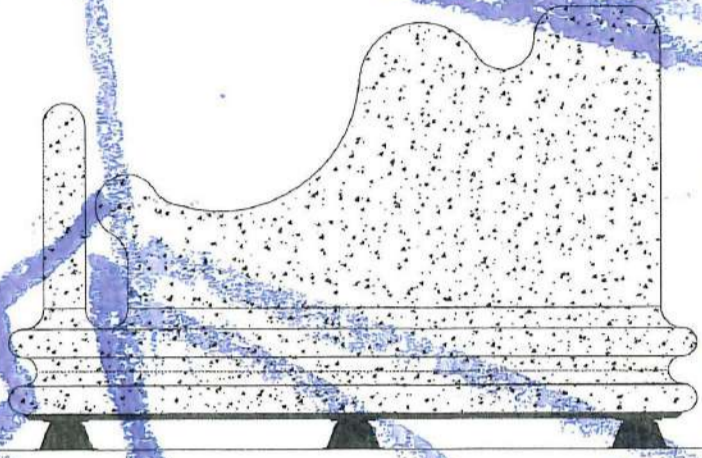

*Café*  
**LABATH**  
KOFFIEHUIS

